



QUAD - 24V - HP

Centrala sterująca





Lista dostępnych MENU



MENU GŁÓWNE

ID	LED	ON 	OFF 
L1	STEP BY STEP	Krok po kroku	AUTOMATYCZNIE
L2	CODE TX	Kod wpisany	Brak kodu
L3	CONDO	ON	OFF
L4	MOTOR TIME	Zaprogramowany	30 sekund
L5	PAUSE TIME	Automatyczne zamykanie	Brak aut. zamykania
L6	DELAY	ON	OFF
L7	AUTO PROGRAM	ON	OFF
LEV	MENU	Dioda zaświecona	



POZIOM 1

ID	LED	ON 	OFF 
L1	HOLD-TO-RUN	ON	OFF
L2	PEDESTRIAN/SINGLE LEAF PUSHBUTTON	Pojedyncze skrzydło	Pieszcy
L3	PEDESTRIAN PUSHBUTTON/DS3	DS3	Pieszcy
L4	FOTOTEST	ON	OFF
L5	DS2 STP IN CLOSING	ON	OFF
L6	DS1 PART. REVERSAL	ON	OFF
L7	NC AS 8K2	ON	OFF
LEV	POZIOM MENU	1 MIGNIĘCIE	

POZIOM 2

ID	LED	ON 	OFF 
L1	BRAKE	ON	OFF
L2	DECELERATION	OFF	ON
L3	ALWAYS CLOSE	ON	OFF
L4	FOLLOW ME	ON	OFF
L5	PEDESTRIAN TIME	ON	OFF
L6	2CH MONOSTABLE	ON	OFF
L7	REMOTE PROG	ON	OFF
LEV	MENU	2 MIGNIĘCIA	

POZIOM 3

ID	LED	ON 	OFF 
L1	SOFT STOP	ON	OFF
L2	SOFT START	ON	OFF
L3	RELEASE STROKE	ON	OFF
L4	SLAM LOCK	ON	OFF
L5	ELS/PED CMD	ON	OFF
L6	FLASHING LIGHT	ON	OFF
L7	PAUSE FLASHING	ON	OFF
LEV	MENU	3 MIGNIĘCIA	

Rys. 1

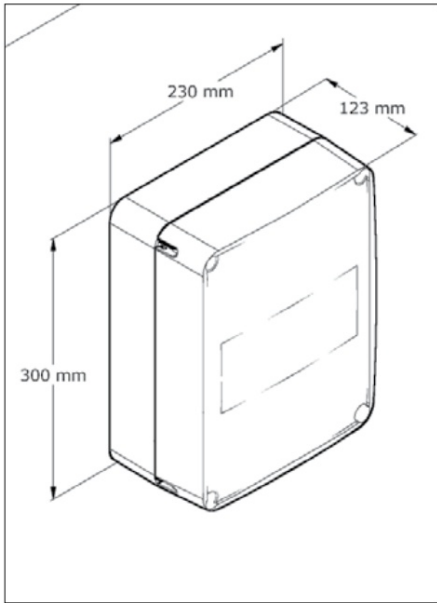

Rys. 2

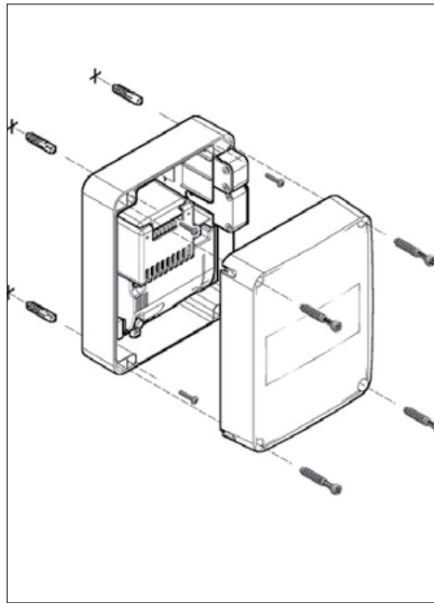

Rys. 3

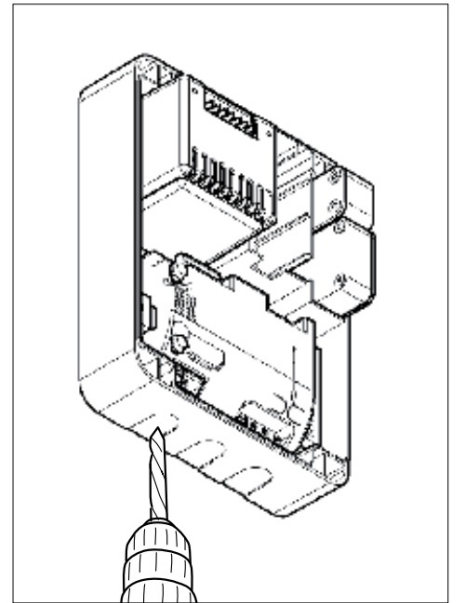

Rys. 3B

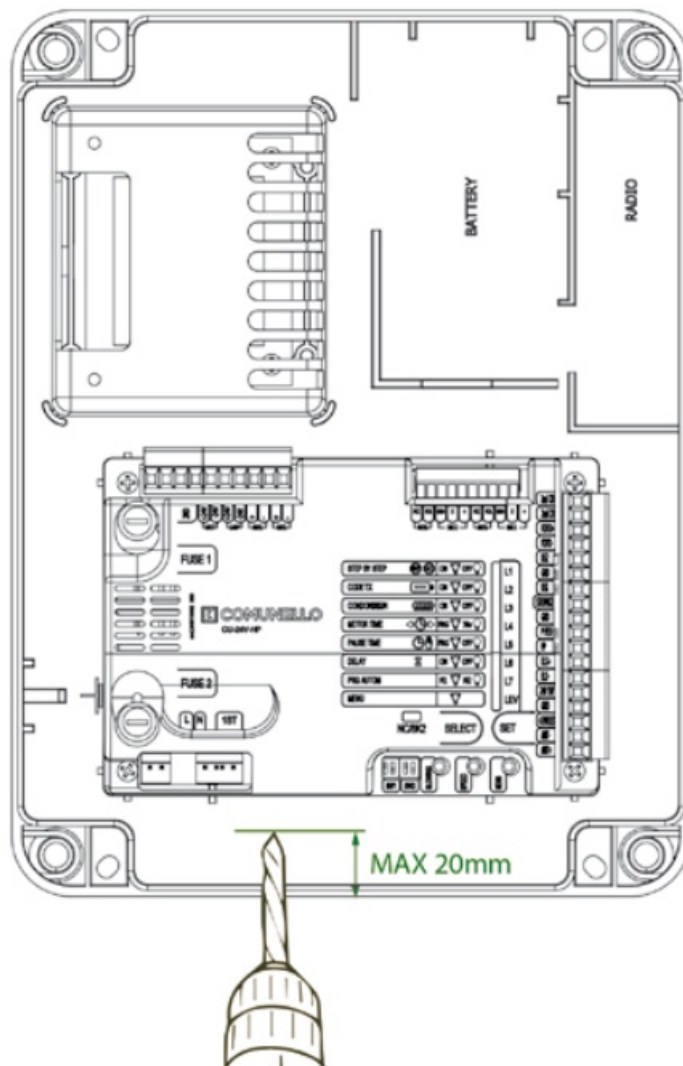

INSTRUKCJA MONTAŻU I OBSŁUGI QUAD-24V-HP

DEKLARACJA ZGODNOŚCI WE:

Niżej podpisany Pan Luca Comunello, reprezentujący następującego producenta,

Fratelli COMUNELLO Spa

Via Cassola 64, 36027 Rosà (VI) – Włochy

OŚWIADCZA, że sprzęt opisany poniżej:

Opis: **Elektroniczna jednostka sterująca**

Model: **QUAD 24V HP**

Jest zgodny z przepisami określonymi w następujących dyrektywach:

- 2014/30/UE (Dyrektywa EMCD)
- 2011/65/UE (Dyrektywa RoHS)
- 2014/35/UE (dyrektywa LVD)
- 1999/5/CE (Dyrektywa R&TTE)

oraz że zastosowano wszystkie zasady i/lub specyfikacje techniczne przedstawione poniżej:

EN61000-6-2:2005 + EN61000-6-3:2007

EN62233:2008

EN301489-3

EN60335-2-103 :2003 + EN60335-1 :2012

oraz następujące poprawki.

Rosà (VI) – Włochy

21-04-2019

oświadcza również, że nie wolno uruchamiać urządzenia, dopóki maszyna, w której zostanie ono wbudowane lub stanie się komponentem, nie zostanie zidentyfikowana i nie zostanie zadeklarowana zgodnie z warunkami dyrektywy 2006/42 WE i z przepisami krajowymi, które ją transponują.

PRZEPISY

- Jednostka sterująca nie jest wyposażona w urządzenie do odłączania zasilania 230 V ~. Dlatego instalator jest odpowiedzialny za zamontowanie urządzenia odłączającego w instalacji elektrycznej. Należy zainstalować wyłącznik nadprądowy z kategorią przepięciową III. Musi być umieszczony w taki sposób, aby był chroniony przed przypadkowym ponownym zamknięciem, zgodnie z postanowieniami punktu 5.2.9 normy EN 12453. Okablowanie różnych komponentów elektrycznych na zewnątrz jednostki sterującej musi być wykonane zgodnie z zaleceniami EN 60204-1, a modyfikacje do niej zostały dokonane z punktu 5.2.7 normy EN 12453. Kable zasilające mogą mieć maksymalną średnicę 14 mm; mocowanie kabli zasilających i połączeniowych musi być zapewnione poprzez montaż dławików kablowych, dostępnych jako opcja.
- Do kabli zasilających zaleca się stosowanie przewodów giętkich w powłoce izolacyjnej ze zharmonizowanego polichloroprenu (H05RN-F) o minimalnym przekroju żyły 1 mm².
- Podczas instalacji należy używać wyłącznie podwójnie izolowanych przewodów (przewodów z osłoną) zarówno do połączeń napięcia sieciowego (230 V), jak i do bezpiecznych połączeń niskiego napięcia SELV. Używaj tylko plastikowych korytek, oddzielnych dla okablowania niskonapięciowego (230 V) i dla okablowania bardzo niskiego napięcia (SELV).
- Przewody o bardzo niskim napięciu muszą być odseparowane (co najmniej 4 mm w powietrzu) od przewodów napięcia sieciowego lub muszą być odpowiednio zaizolowane dodatkową izolacją o grubości co najmniej 1 mm.
- Przed głównym źródłem zasilania zainstaluj urządzenie zapewniające całkowite odłączenie wielobiegunowe (wyłącznik odcinający) zasilania, z przerwą otwarcia styków wynoszącą co najmniej 3 mm na każdym biegunie. Te urządzenia odłączające muszą być umieszczone w okablowaniu zasilającym zgodnie z normami instalacyjnymi i muszą być bezpośrednio podłączone do zacisków zasilania.
- Podczas wiercenia obudowy zewnętrznej w celu włożenia kabli zasilających i kabli połączeniowych oraz podczas montażu dławików kablowych należy uważać, aby wszystkie części zamontować w sposób zapewniający zachowanie w niezmienionym stanie charakterystyki IP obudowy. Upewnij się, że kable są zamocowane w stabilny i bezpieczny sposób.
- Tył skrzynki sterownika jest wyposażony w przepusty do mocowania na ścianie (przepusty do mocowania za pomocą śrub kotwiących lub do mocowania za pomocą śrub). Podejmij wszelkie niezbędne środki, aby procedury instalacyjne nie wpłynęły na parametry IP.
- Siłownik używany do przesuwania bramy musi być zgodny z wymaganiami normy EN 12453, punkt 5.2.7.
- Wyjście FOTO + (CN2) jest dedykowane do zasilania fotokomórek, nie można ich używać do innych zastosowań.
- W każdym cyklu roboczym jednostka sterująca może sprawdzić działanie fotokomórek, aby zapewnić ochronę przed uszkodzeniem urządzeń zabezpieczających przed zgnieceniem zgodnie z kategorią 2, zgodnie z normą EN 12453 punkt 5.1.1.6. Wynika z tego, że jeżeli urządzenia zabezpieczające nie są podłączone lub są wadliwe, działanie jednostki sterującej zostanie wstrzymane.

Z tego urządzenia mogą korzystać dzieci w wieku poniżej 8 lat oraz osoby o ograniczonych zdolnościach fizycznych, sensorycznych lub umysłowych lub z brakiem doświadczenia lub bez wymaganej wiedzy, ale tylko pod nadzorem lub po otrzymaniu instrukcji dotyczących bezpiecznego użytkowania urządzenia i związanych z tym zagrożeń. Dzieci nie powinny bawić się urządzeniem. Czyszczenie i konserwacja nie powinny być wykonywane przez dzieci bez nadzoru.

1 SCHEMAT PODŁĄCZENIA

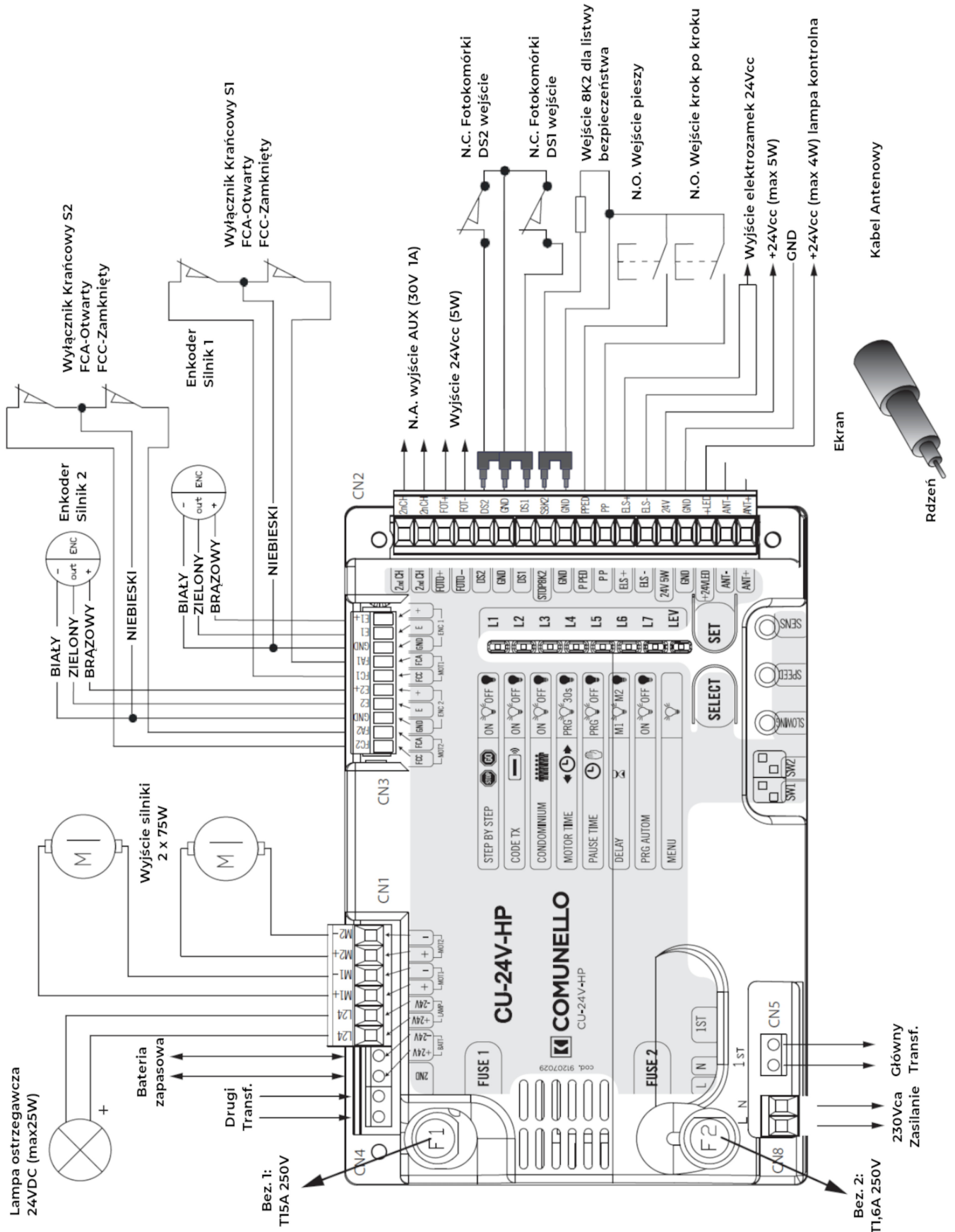

Uwaga: Wejścia DS1, DS2 jak i Stop/8K2 zostały fabrycznie połączone. Aby podłączyć fotokomórki lub Stop należy usunąć połączenie na wybranym styku.

PRZEŁĄCZNIK DIP SW1

Przełączniki DIP SW1 umożliwiają wybór funkcji silnika 1 lub 2 i określa, który z dwóch silników uruchamia się pierwszy, a który drugi.

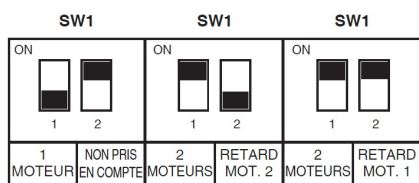

PRZEŁĄCZNIK DIP SW2

Przełączniki DIP SW2 umożliwiają zmianę kierunku każdego silnika bez fizycznej ingerencji w połączenia elektryczne w listwie zaciskowej.

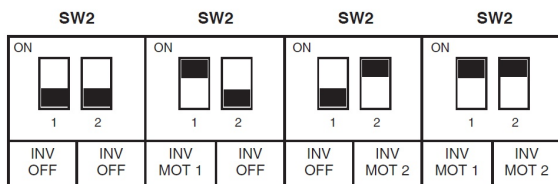

Pokrętko SENS: Reguluje CZUŁOŚĆ silnika

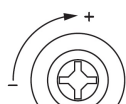

Obracanie śrubokrętem w kierunku + zwiększa czułość, dzięki czemu silnik szybciej zatrzymuje skok w przypadku wykrycia przeszkody.

Pokrętko SPEED: Reguluje PRĘDKOŚĆ silnika

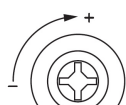

Obracanie śrubokrętem w kierunku + zwiększa prędkość silnika podczas ruchu.

Pokrętko SLOWING: Reguluje prędkość zwalniania silników

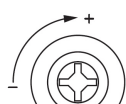

Obracanie śrubokrętem w kierunku + zwiększa prędkość skoku silnika podczas fazy spowalniania

2 WYKAZ PRZEWODÓW:

n°	OPIS	PRZEWÓD	ODLEGŁOŚĆ 1-20m	ODLEGŁOŚĆ 21-50m
1	Zasilanie	EN 50575, w wykazie zharmonizowanych zasad do rozporządzenia CPR 305/2011, Com. 2016/C 209/03	2 x 1,5mm	2 x 2,5mm
6A	Zasilanie silników		2 x 2,5mm	2 x 4,0mm
2	Lampa		2 x 0,5mm	2 x 1,0mm
4A, 5A	TX fotokomórki		2 x 0,5mm	2 x 1,0mm
4B, 5B	RX fotokomórki		4 x 0,5mm	4 x 1,0mm
6	Klawiatura		3 x 0,5mm	3 x 1,0mm
6B	Wyłączniki krańcowe		3 x 0,5mm	3 x 1,0mm
6C	Enkoder		3 x 0,5mm	3 x 1,0mm
3	Antena	RG58	Max. 20m	

Tabela odnosi się do przykładu okablowania przedstawionego w instrukcji modelu ABACUS.

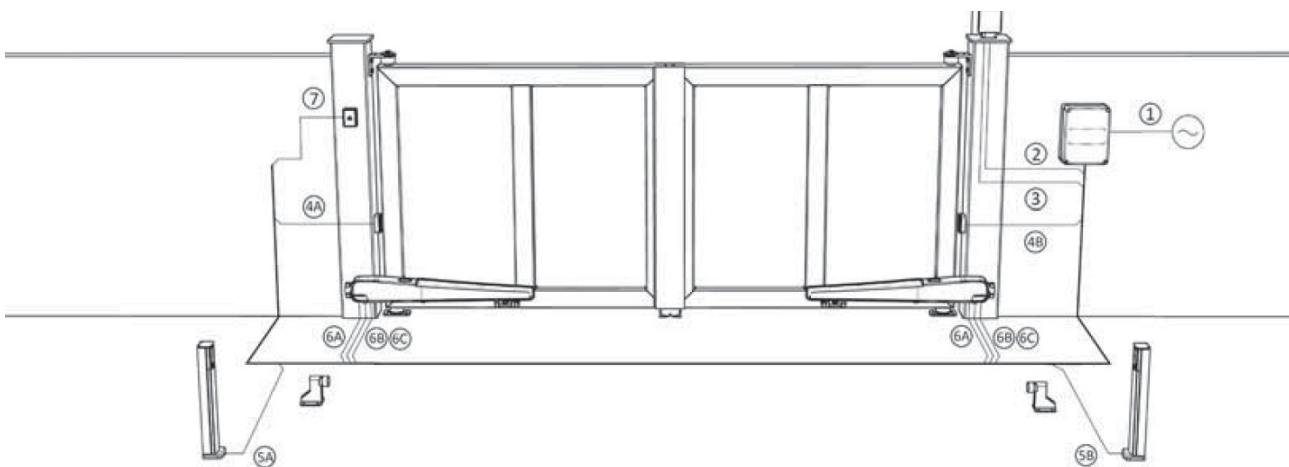

Jeśli kable mają inną długość niż podane w tabeli, przekrój kabli należy określić na podstawie rzeczywistej absorpcji podłączonych urządzeń.

Wymagania są zgłoszone w normie EN 50575:2014:

Wraz z publikacją normy EN 50575, w wykazie norm zharmonizowanych dla rozporządzenia CPR 305/2011, Com. 2016/C 209/03, czyli kable elektryczne, które już podlegają oznakowaniu CE dla Dyrektywy Niskonapięciowej 2014/35/UE, muszą być oznakowane CE również na podstawie Rozporządzenia CPR.

W przypadku połączeń z urządzeniami połączonymi równolegle na tej samej linii zasilającej, należy przeliczyć przewody podane w tabeli 1 na podstawie zużycia i rzeczywistych odległości.

3 SPECYFIKACJA TECHNICZNA

Wejście akumulatora zapasowego: 24 V 7A/h max.

Moc lampy: 24V 25W max.

Wyjścia silnika: 24 V 2 x 50 W max.

Moc elektrozamka: 24V 12W max.

Zasilanie fotokomórek: 24V 5W max.

Moc wskaźnika: 24V 4W max.

Temperatura pracy: - 20 ÷ 55 °C

Odbiornik radiowy: 433 MHz

Nadajniki: 18-bitowy lub zmienny kod

Max kody TX przechowywane w pamięci: 120 (CODE lub CODE PED/2°C H)

Wymiary płyty: 160 x 107 mm.

Bezpiecznik 1 : T 15 A 250 V (bezpiecznik zwłoczny)

Bezpiecznik 2: T 1,6 A 250 V (bezpiecznik zwłoczny)

4 POŁĄCZENIE Z JEDNYM SILNIKIEM

4.1 FORT

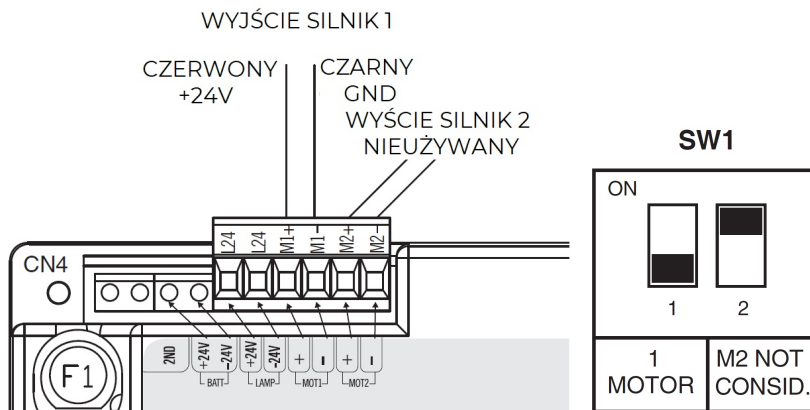

W tym trybie SW1 został wyregulowany za pomocą:
 DIP1 OFF: tylko SILNIK 1 jest używany
 DIP2 ON: nie używany

Ustawienie **SW2**, aby otwierać w **LEWO** (widok od strony wewnętrznej)



Ustawienie **SW2**, aby otwierać w **PRAWO** (widok od strony wewnętrznej)



4.1 SALIENT

Instalacja jednego silnika (do 9 m2)

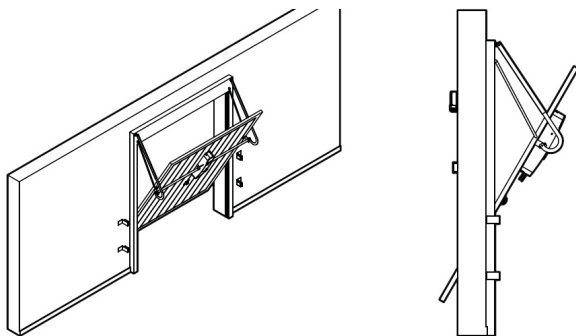
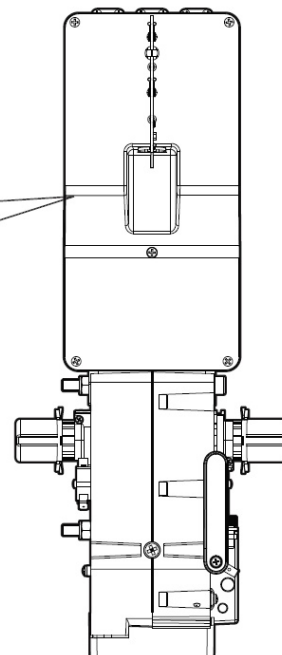
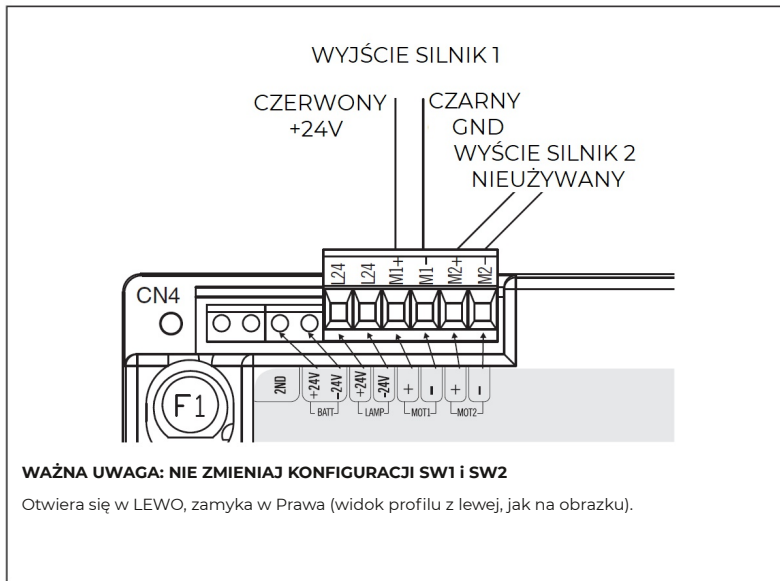

Instalacja dwóch silników (do 16 m2)

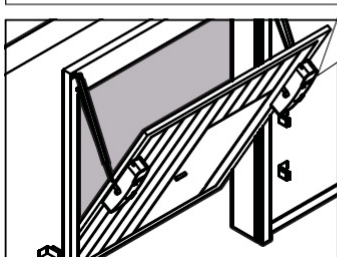
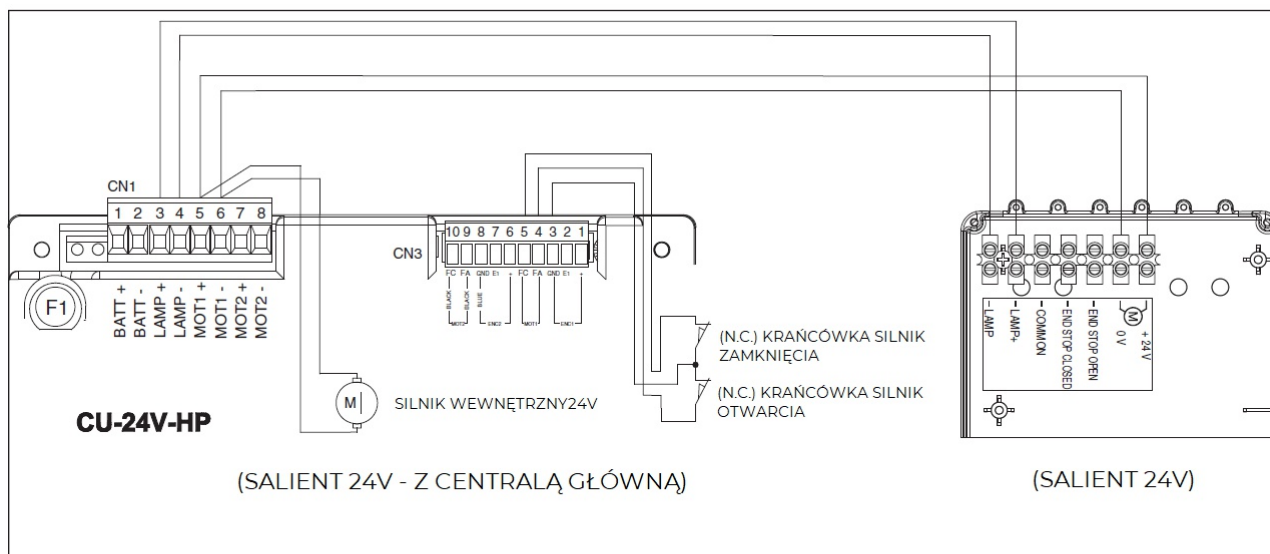

5 POŁĄCZENIE Z DWOMA SILNIKAMI

5.1 ABACUS - diagram podłączenie silników

OPÓŹNIENIE SILNIKA NR 2

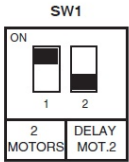
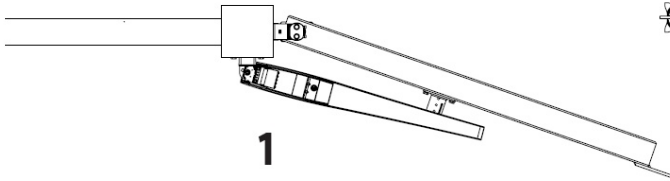

DIP1 ON = konfiguracja 2 silników
DIP2 OFF = Opóźnienie silnika nr 2

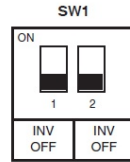
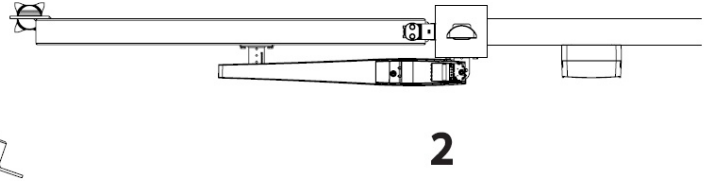

DIP1 OFF = inwersja SILNIK nr 1 wyłączony
DIP2 OFF = inwersja SILNIK nr 2 wyłączony

OPÓŹNIENIE SILNIKA NR 1

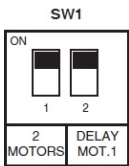
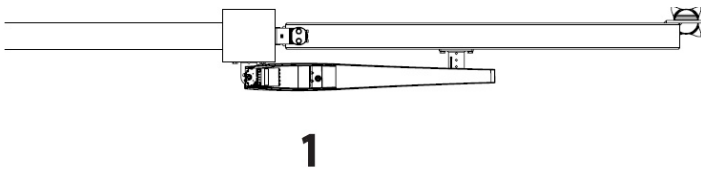

DIP1 ON = konfiguracja 2 silników
DIP2 ON = Opóźnienie silnika nr 1

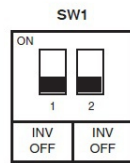
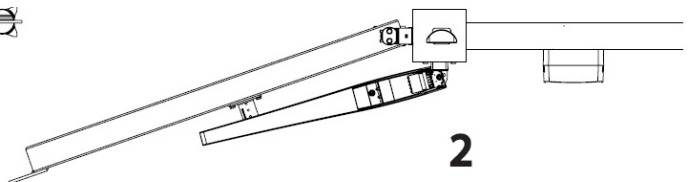

DIP1 ON = inwersja SILNIK nr 1 wyłączony
DIP2 ON = inwersja SILNIK nr 2 wyłączony

Połączenie przewodowe silników (wersja bez enkodera) z jednostką sterującą:

+24V do M1 +
 0V do M1 -

24V do M2 +
 0V do M2 -

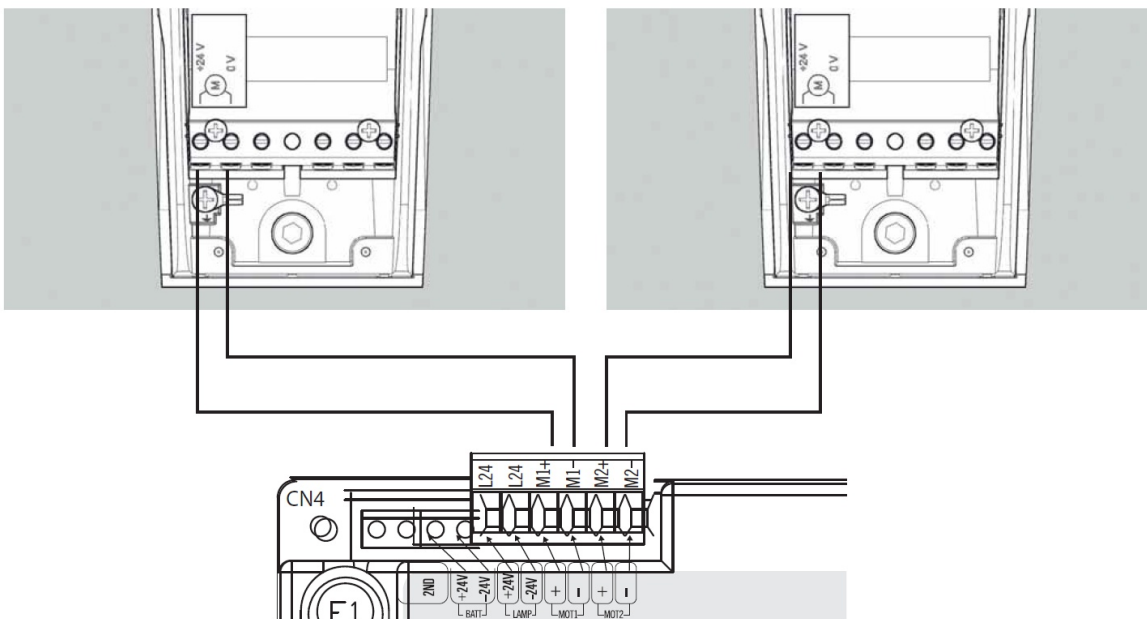

5.2 RAM - diagram podłączenie silników

OPÓŹNIENIE SILNIKA NR 2

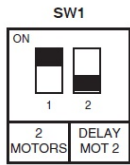
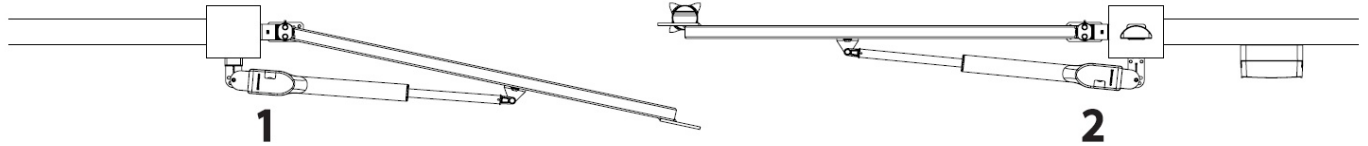

DIP1 ON = konfiguracja 2 silników
DIP2 OFF = Opóźnienie silnika nr 2

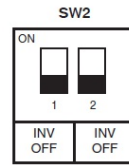

DIP1 OFF = inwersja SILNIK nr 1 wyłączony
DIP2 OFF = inwersja SILNIK nr 2 wyłączony

OPÓŹNIENIE SILNIKA NR 1

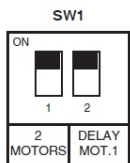
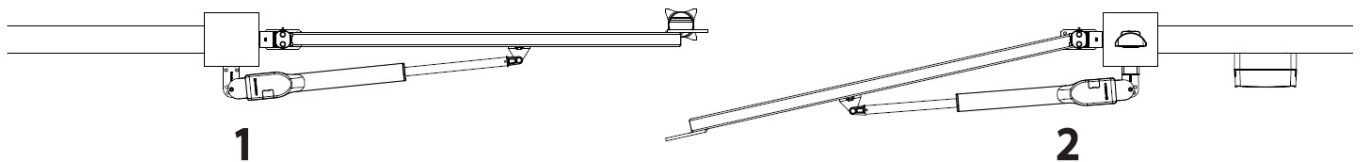

DIP1 ON = konfiguracja 2 silników
DIP2 ON = Opóźnienie silnika nr 1

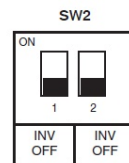

DIP1 OFF = inwersja SILNIK nr 1 wyłączony
DIP2 OFF = inwersja SILNIK nr 2 wyłączony

Połączenie przewodowe silników z jednostką sterującą:

+24V do M1 +
 0V do M1 -

24V do M2 +
 0V do M2 -

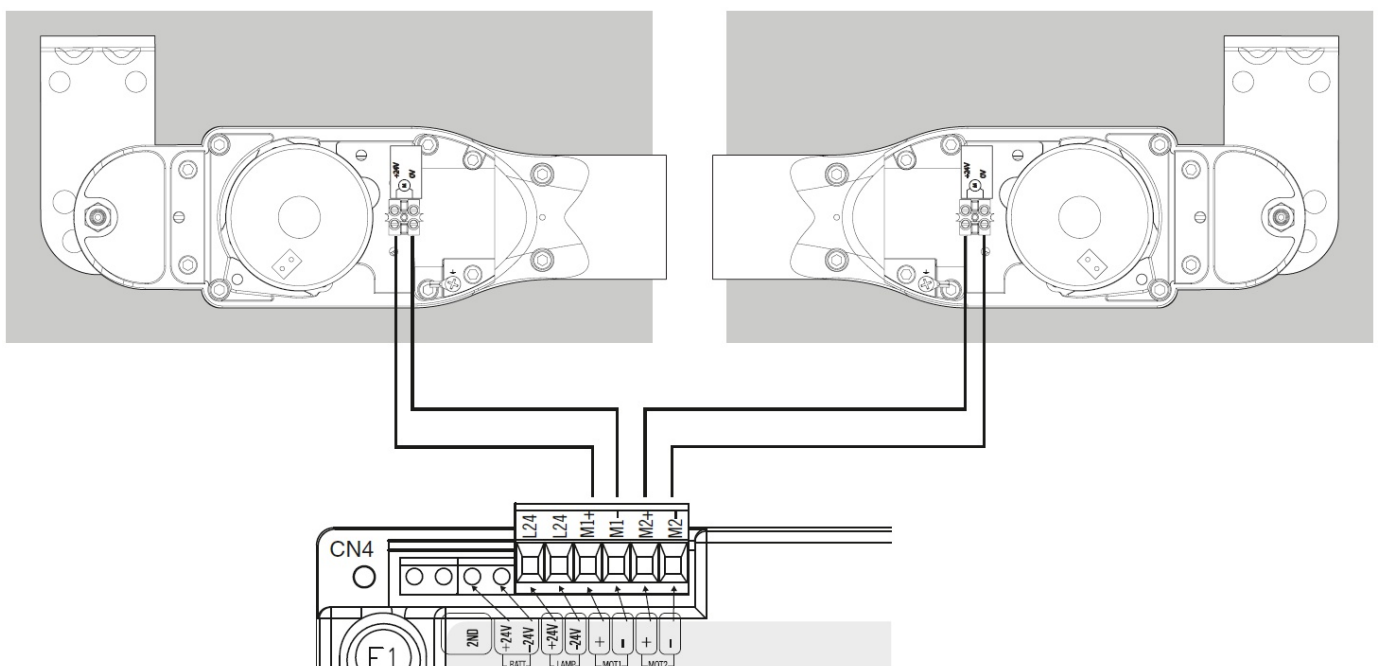

5.3 CONDOR - diagram podłączenie silników

OPÓŹNIENIE SILNIKA NR 2

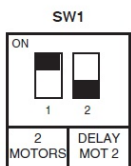
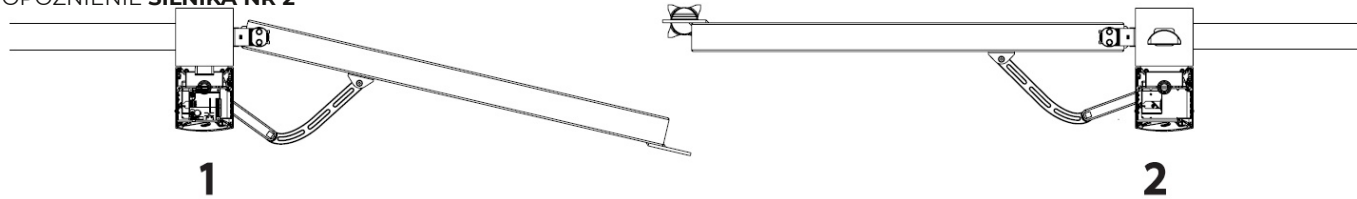

DIP1 ON = konfiguracja 2 silników
DIP2 OFF = Opóźnienie silnika nr 2

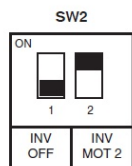

DIP1 OFF = inwersja SILNIK nr 1 wyłączony
DIP2 ON = inwersja SILNIK nr 2 wyłączony

OPÓŹNIENIE SILNIKA NR 1

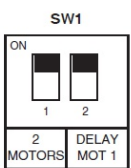
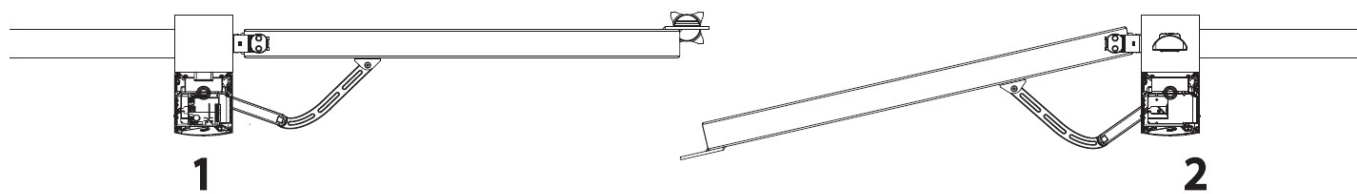

DIP1 ON = konfiguracja 2 silników
DIP2 ON = Opóźnienie silnika nr 1

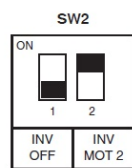

DIP1 OFF = inwersja SILNIK nr 1 wyłączony
DIP2 ON = inwersja SILNIK nr 2 wyłączony

Połączenie przewodowe silników (wersja bez enkodera) z jednostką sterującą:
 Konfiguracja - MASTER PO LEWEJ, SLAVE PO PRAWĘJ

SILNIK 1 z jednostką sterującą
 +24V/Czerwony M1 +
 0V/Czarny M1 -

SILNIK 2 bez jednostki sterującej
 24V M1 +
 0V M1 -

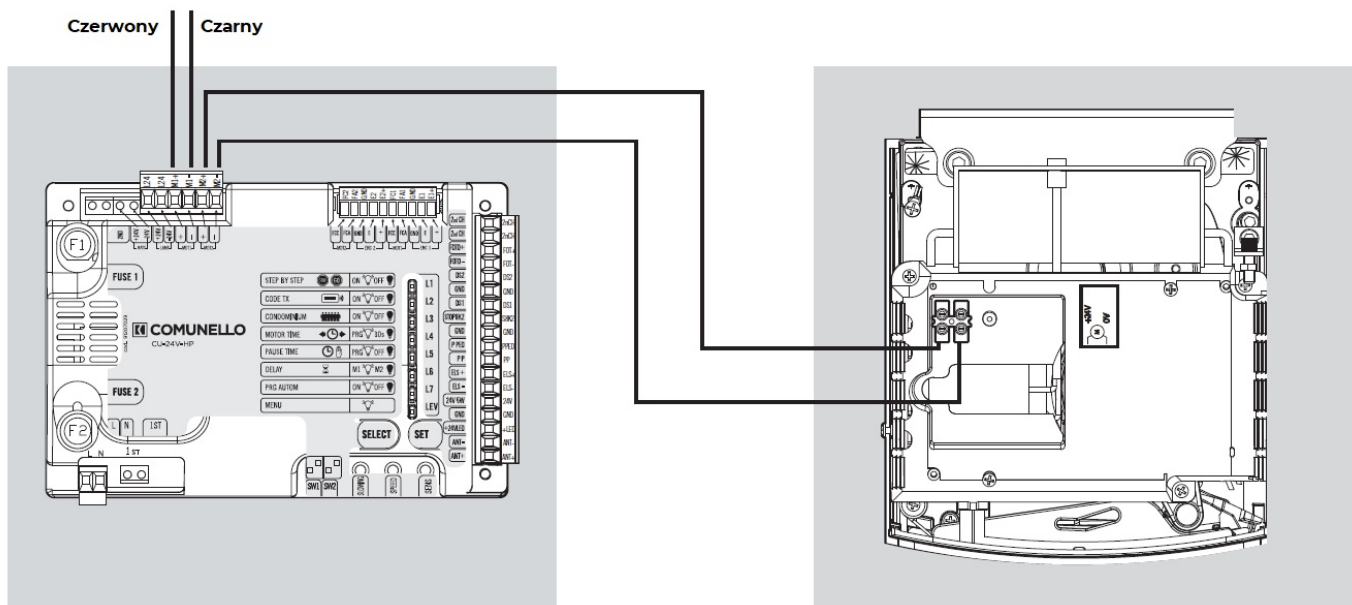

5.4 EAGLE - diagram podłączenie silników

OPÓŹNIENIE SILNIKA NR 2

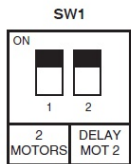
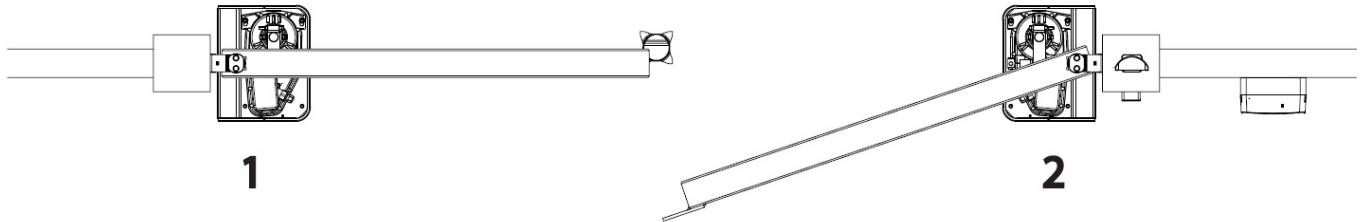

DIP1 ON = konfiguracja 2 silników
DIP2 ON = Opóźnienie silnika nr 2

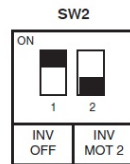

DIP1 ON = inwersja SILNIK nr 1 wyłączony
DIP2 OFF = inwersja SILNIK nr 2 wyłączony

OPÓŹNIENIE SILNIKA NR 1

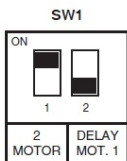
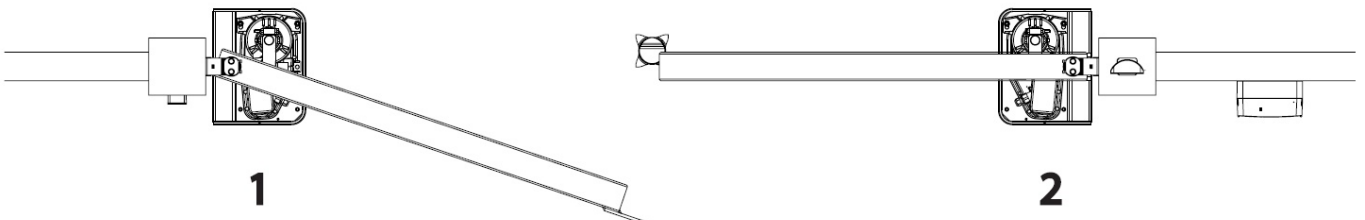

DIP1 ON = konfiguracja 2 silników
DIP2 OFF = Opóźnienie silnika nr 1

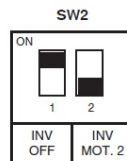

DIP1 ON = inwersja SILNIK nr 1 wyłączony
DIP2 OFF = inwersja SILNIK nr 2 wyłączony

Połączenie przewodowe silników (wersja bez enkodera) z jednostką sterującą:
 Konfiguracja - SILNIK 1 PO LEWEJ, SILNIK 2 PO PRAWIEJ

SILNIK 1
 +24V/Czerwony M1 +
 0V/Niebieski M1 -

SILNIK 2
 24V/Czerwony M2 +
 0V/Niebieski M2 -

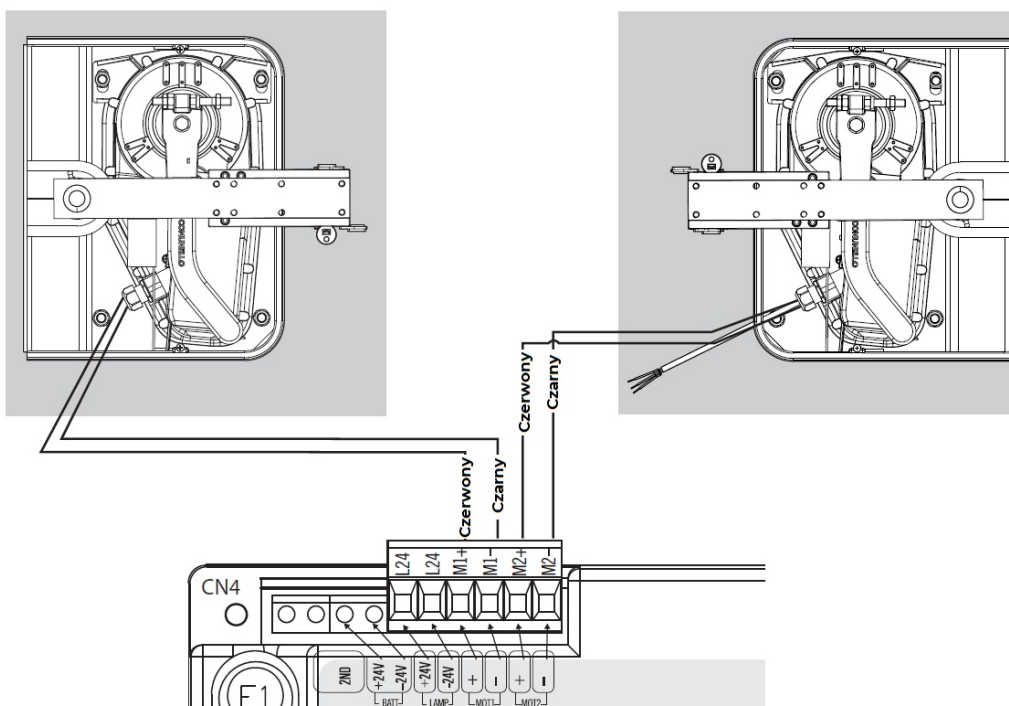

5.5 CONDOR 500 / CONDOR 500 S - diagram podłączenie silników

OPÓŹNIENIE SILNIKA NR 2

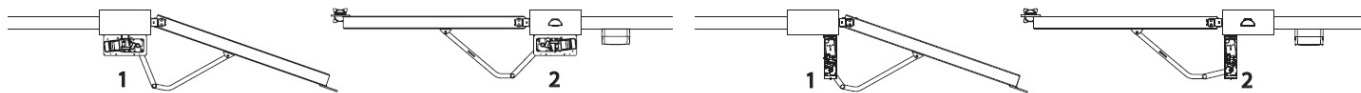

CONDOR 500

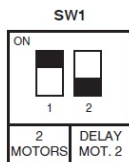

DIP1 ON = konfiguracja 2 silników
DIP2 OFF = Opóźnienie silnika nr 2

CONDOR 500 S

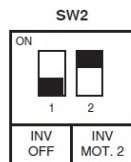

DIP1 OFF = inwersja SILNIK nr 1 wyłączony
DIP2 ON = inwersja SILNIK nr 2 wyłączony

OPÓŹNIENIE SILNIKA NR 1

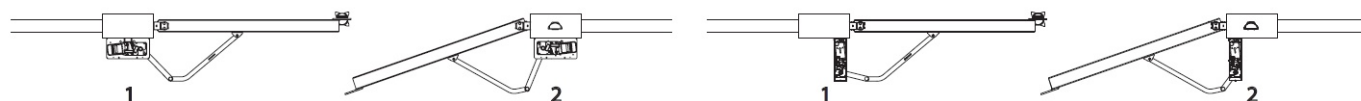

CONDOR 500

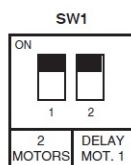

DIP1 ON = konfiguracja 2 silników
DIP2 ON = Opóźnienie silnika nr 1

CONDOR 500 S

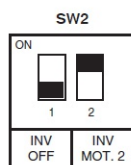

DIP1 OFF = inwersja SILNIK nr 1 wyłączony
DIP2 ON = inwersja SILNIK nr 2 wyłączony

Połączenie przewodowe silników (wersja bez enkodera) z jednostką sterującą:
 Konfiguracja - SILNIK 1 PO LEWEJ, SILNIK 2 PO PRAWIEJ

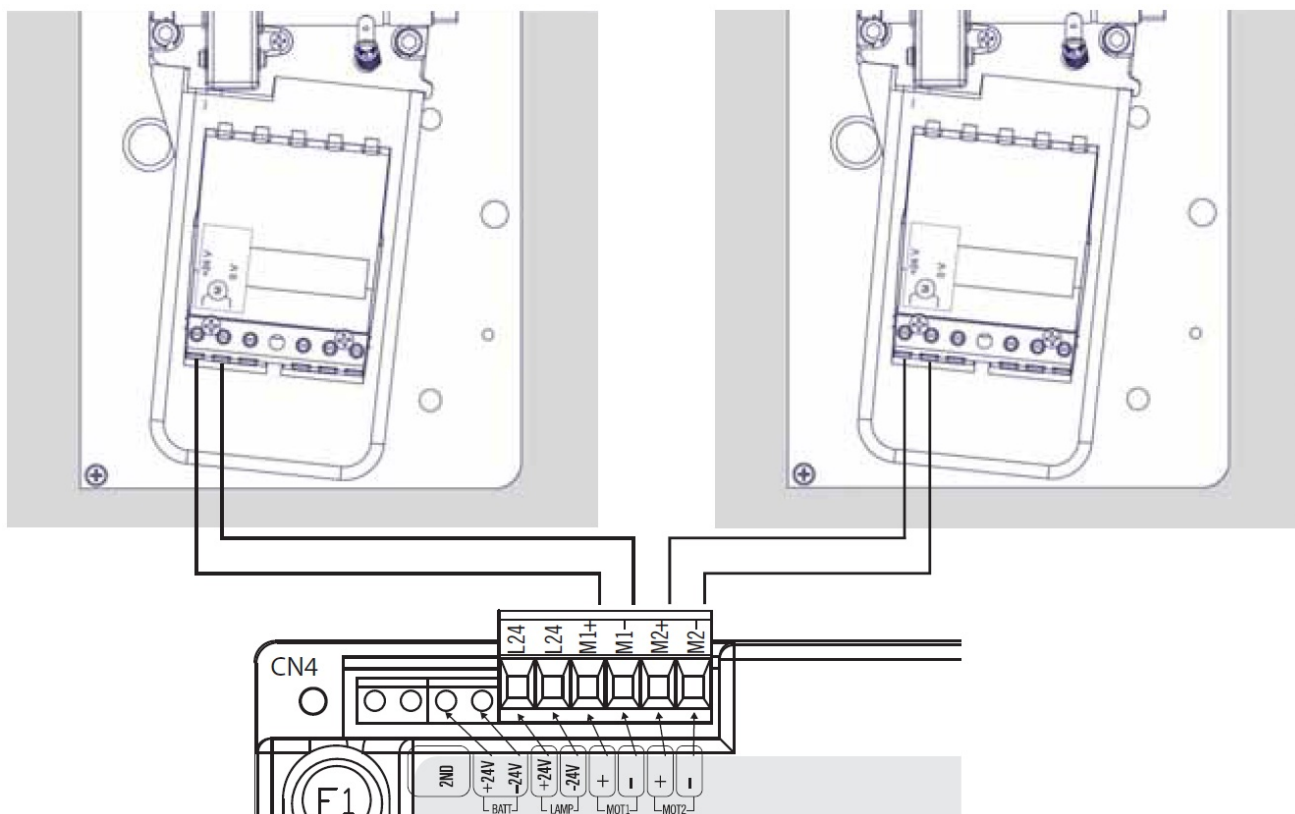

6 OPIS MENU I FUNKCJE PROGRAMOWANIA



Panel sterowania posiada MENU GŁÓWNE i trzy podmenu zwane "MENU ROZSZERZONE" w celu programowania i ustawiania różnych funkcji systemu. Naciskając kilkakrotnie przycisk SELECT można przewijać menu wskazane przez 7 diod, aby wybrać żądaną funkcję (odpowiednio migająca dioda LED) i zmienić jej funkcjonalność przyciskiem SET (dioda świeci stale przy włączonej funkcji lub odwrotnie, przy wyłączonej funkcji).

DIODA „LEV” WSKAZUJE, KTÓRE MENU JEST AKTYWNE”

Użyj przycisku **SELECT**, naciskając go kilka razy, aby wybrać żądaną funkcję (odpowiednia dioda LED miga) w wyświetlonym menu i potwierdź przyciskiem SET:

Pierwszym dostępnym menu jest menu **GŁÓWNE** zestawione w tabeli nr 2:

MENU GŁÓWNE	Naciśnij przycisk SELECT i wybierz żądaną funkcję z menu głównego	Dioda LED funkcji LEV pozostaje zapalona:	
--------------------	---	---	---









POZIOM 0 - MENU GŁÓWNE					
LED	FUNKCJA	OPIS	LED ON	LED OFF	Domyślnie
L1	STEP BY STEP	Logika otwierania	Otwieranie-Stop-Zamykanie-Stop (przy częściowym otwarciu zamyka się po zadany czasie Pauzy)	Automatycznie (otwieranie-zamykanie)	
L2	CODE TX	Pamięć pilotów	Zapisane piloty	Pamięć pusta	
L3	CONDO	Aktywacja funkcji osiedlowej	Po pierwszym sygnale, pozostałe są ignorowane w czasie otwierania jak i pauzy	Funkcja wyłączona	
L4	MOTOR TIME	Zapisuje czas pracy wraz ze spowolnieniem	Zapisany czas pracy	30 sekund, bez spowolnienia (domyślnie)	
L5	PAUSE TIME	Ustawienia automatycznego zamykania	Zapisany czas przed automatycznym zamknięciem	Funkcja wyłączona	
L6	DELAY	Ustawienie opóźnienia między dwoma skrzydłami	4 s. przy otwarciu, regulowane od 4 do maks. 15 s. przy zamknięciu	Opóźnienie wyłączone	
L7	AUTO PROGRAM	Autoprogramowanie	Zapisanie autoprogramowanie	Funkcja wyłączona	

Tabela 2

Drugie menu jest zdefiniowane jako ROZSZERZONE 1 i aby uzyskać dostęp do funkcji należy postępować zgodnie z instrukcjami podanymi w Tab. 3:

MENU 1	<ul style="list-style-type: none"> Naciśnij przycisk SELECT i przewijaj menu, aż dojdiesz do diody LED "LEV"; Naciśnij raz SET, aby wejść do ROZSZERZONEGO MENU 1 	Dioda LED funkcji "LEV" MIGA z poniższą częstotliwością 
---------------	---	---









POZIOM 1 - MENU ROZSZERZONE 1					
LED	FUNKCJA	OPIS	LED ON	LED OFF	Domyślnie
L1	HOLD-TO-RUN	Sygnal hold to run	Funkcja włączona	Funkcja wyłączona	
L2	PEDESTRIAN / SINGLE LEAF PUSHBUTTON	Konfiguracja przycisków wejścia PP i PPED	N.O. Przycisk PPED działa na jedno skrzydło (wykonuje zapamiętany ruch SILNIKA 1) OTWÓRZ i ZAMKNIJ za pomocą 2 różnych przycisków: PP: Otwórz PPED: Zamknij	Częściowe otwarcie/furtka PP: przycisk otwierania/zamykania PPED: częściowe otwarcie SILNIKA 1	
L3	PEDESTRIAN BUTTON / DS3	Konfiguracja wejścia PPED jako częściowe otwarcie lub jako wejście dodatkowej fotokomórki	Konfiguracja NO Wejście PPED jako DS3	Funkcja wyłączona Konfiguracja wejścia PPED jako N.O. Wejście dla pieszych	
L4	PHOTOTEST	Wykonaj test fotokomórki przed każdym ruchem	Funkcja włączona	Funkcja wyłączona	
L5	DS2 STOP IN CLOSE	Konfiguracja wejścia fotokomórek DS2	STOP podczas ZAMKANIA po otwarciu styku, a następnie ruch powrotny	Ruch powrotny przy zamykaniu	
L6	DS1 PARTIAL INVERTION	Konfiguracja wejścia fotokomórek DS1	Częściowy ruch powrotny przy zamykaniu	Całkowity ruch powrotny przy zamykaniu	
L7	BLOCK / 8K2	Konfiguracja wejścia N.C. STOP lub rezystancyjne 8,2 K Ohm.	Konfiguracja wejścia rezystancyjnego 8,2K Ohm	N.C. Przycisk STOP	

Tabela 3

Trzecie menu jest zdefiniowane jako ROZSZERZONE 2 i aby uzyskać dostęp do funkcji należy postępować zgodnie z instrukcjami podanymi w Tab. 4:

MENU 2	<ul style="list-style-type: none"> Naciśnij przycisk SELECT i przewijaj menu, aż dojdiesz do diody LED "LEV"; Naciśnij dwa razy SET, aby wejść do ROZSZERZONEGO MENU 2 	Dioda LED funkcji "LEV" MIGA z poniższą częstotliwością 
---------------	--	---

POZIOM 2 - MENU ROZSZERZONE 2					
LED	FUNKCJA	OPIS	LED ON	LED OFF	Domyślnie
L1	BRAKE	Włączanie elektronicznego hamulca	Funkcja włączona	Funkcja wyłączona	
L2	STEP BY STEP 1	Logika otwierania	Otwieranie-Stop-Zamykanie-Stop (NIE ZAMYKA SIĘ po czasie pauzy w fazie częściowego otwarcia)	Funkcja wyłączona	
L3	ALWAYS CLOSE	Umożliwia wysłanie polecenia ZAMKNIJ po ponownym włączeniu zasilania	Funkcja włączona	Funkcja wyłączona	
L4	FOLLOW ME	Silnik zamyka się automatycznie w ciągu 5 sekund po przejściu przez fotokomórkę DS1	Funkcja włączona	Funkcja wyłączona	
L5	PEDESTRIAN TIME	Zapisanie częściowego ruchu silnika nr 1 ze spowolnieniami	Zapisany częściowy ruch silnika nr 1	10 sekund, bez spowolnień	
L6	2°CH MONOSTABLE / BISTABLE/TIMED MONO.	Ustawienie przełącznika aux. 2°CH jako bistabilny/monostabilny/temporizowany monostabilny	Polecenie bistabilne	Polecenie monostabilne (impulsowe)	
L7	PROGRAMOWANIE ZDALNE	Włącz funkcję pamięci pilota bez oddziaływania na jednostkę sterującą	Funkcja włączona	Funkcja wyłączona	

Tabela 4

Czwarte menu jest zdefiniowane jako ROZSZERZONE 3 i aby uzyskać dostęp do funkcji należy postępować zgodnie z instrukcjami podanymi w Tab. 5:

MENU 3	<ul style="list-style-type: none"> Naciśnij przycisk SELECT i przewijaj menu, aż dojdiesz do diody LED "LEV"; Naciśnij trzy razy SET, aby wejść do ROZSZERZONEGO MENU 2 	Dioda LED funkcji "LEV" MIGA z niższą częstotliwością 
---------------	---	---

POZIOM 3 - MENU ROZSZERZONE 3					
LED	FUNKCJA	OPIS	LED ON	LED OFF	Domyślnie
L1	SOFT STOP	Ustawienie stopniowego spowolnienia na końcu ruchu	Funkcja włączona	Funkcja wyłączona	
L2	SOFT START	Ustawienie stopniowego spowolnienia na początku ruchu	Funkcja włączona	Funkcja wyłączona	
L3	RELEASE STROKE MAX FORCE/ RELEASE STROKE	Przed otwarciem wysłany sygnał w celu zwolnienia zamka elektrycznego	Funkcja włączona	Funkcja wyłączona	
L4	SLAM LOCK MAX FORCE / SLAM LOCK	Aktywacja funkcji domyku dla elektrozamków	Funkcja włączona	Funkcja wyłączona	
L5	ELS / CMD PED	Aktywacja elektrozamka jako wejścia PPED	Funkcja włączona	Funkcja wyłączona	
L6	LAMP/INDICATOR LIGHT/COURTESY LIGHT/	Lampa ustawiona jako oświetlenie lub światło grzecznościowe	Światło grzecznościowe / światło ostrzegawcze staje się przerywanym wyjściem, podczas gdy wyjście lampy staje się światłem grzecznościowym"	Światło migające	
L7	PRELAMP / LAMP IN PAUSE	Aktywacja wstępnego migania na 3 sekundy przed zamknięciem / Miganie w czasie paury	Funkcja aktywna: miganie porzed zamykaniem / miganie w czasie paury	Funkcja wyłączona	

Tabela 5

Uwaga: Centrala umożliwia zaprogramowanie, czy wszystkie urządzenia zabezpieczające (wejścia NC na zaciskach) zapewniają zamknięcie styku.

7 SZCZEGÓŁOWY OPIS WSZYSTKICH FUNKCJI

7.1 POŁĄCZENIE ELEKTRYCZNE

CN1:

BATT+24V: Bateria zapasowa wejście +
BATT-24V: Bateria zapasowa wejście -
LAMP+24V: Lampa ostrzegawcza wyjście +
LAMP-24V: Lampa ostrzegawcza wyjście -
MOT1+: Silnik 1 wyjście +
MOT1-: Silnik 1 wyjście -
MOT2+: Silnik 2 wyjście +
MOT2-: Silnik 2 wyjście -
ELS+: Zamek elektryczny +24Vdc
ELS-: Zamek elektryczny -

CN2:

2nd CH: Wyjście knał AUX (wolny kontakt max 30V 1A)
2nd CH: Wyjście knał AUX (wolny kontakt max 30V 1A)
FOTO+: Sterowanie i zasilanie fotokomórki
FOTO-: Wspólny
DS2: Wejście urządzenie zabezpieczające 2 (N.C.)
GND: Wspólny
DS1: Wejście urządzenie zabezpieczające 1 (N.C.)
STOP 8K2: Wejście STOP / 8K2
GND: Wspólny
PPED: Funkcja furtki (N.O.)
PP: Przyciski otwórz / zamknij (N.O.)
ELS+: Zamek elektryczny +24Vdc
ELS-: Zamek elektryczny -
24V 5W: Wyjście serwisowe (+24Vdc)
GND: Wspólny
+24V LED: Wyjście wskaźnik oświetleniowy
ANT-: Uziemienie antena
ANT+: Antena

CN3:

ENC1+: Wejście enkoder zasilanie silnik 1
ENC1 E: Wejście enkoder sygnał
GND: Wspólny
MOT1 FCA: Wejście ogranicz krańcowy otwarcia Silnik 1
MOT1 FCC: Wejście ogranicz krańcowy zamknięcia Silnik 1
ENC2+: Wejście enkoder zasilanie silnik 2
ENC2 GND: Wejście enkoder sygnał
MOT2 FCA: Wejście ogranicz krańcowy otwarcia Silnik 2
MOT2 FCC: Wejście ogranicz krańcowy zamknięcia Silnik 2

CN4: Drugi transformator

CN5: Główny transformator

CN8:

L: Wejście zasilanie 230V (faza)
N: Wejście zasilanie 230V (neutral)

7.2 CHARAKTERYSTYKA FUNKCJI

7.2.1 CYKL AUTOMATYCZNY

Gdy do sterowania bramą używany jest wczytany pilot lub podłączony jest panel przycisków niskiego napięcia, działanie jest następujące: pierwsze polecenie otwiera bramę do czasu upłynięcia czasu silnika lub do momentu, gdy brama osiągnie swoją graniczną pozycję otwarcia; drugie polecenie zamyka bramę; jeśli inne polecenie zostanie wysłane przed upływem czasu silnika lub przed osiągnięciem jednego z dwóch ograniczników, centrala odwraca kierunek ruchu zarówno podczas otwierania, jak i zamykania.

7.2.2 CYKL STEP-BY-STEP

Kiedy dioda LED L1 w menu głównym jest zapalona i gdy do sterowania bramą używamy pilota lub przycisków niskonapięciowych, działanie jest następujące: pierwszy sygnał otwiera bramę do czasu działania silnika lub do momentu, gdy brama osiągnie pozycję krańcową; drugi sygnał zamyka bramę; jeśli inny sygnał zostanie wysłane przed upływem czasu silnika lub przed osiągnięciem jednego z ograniczników krańcowych, jednostka sterująca zatrzymuje ruch. Kolejny sygnał powoduje, że brama rusza w przeciwnym kierunku.

7.2.3 CYKL STEP-BY-STEP 1

Używając pilota (dioda nr 1 zapalona) lub przycisków niskiego napięcia do obsługi bramy, zostanie wykonana następująca operacja: pierwszy sygnał steruje otwieraniem do końca czasu pracy silnika lub gdy brama osiągnie pozycję krańcową, drugi impuls steruje zamykaniem bramy. Jeśli impuls zostanie wysłany przed upływem czasu silnika lub osiągnięciem jednego z dwóch wyłączników krańcowych, centrala zawsze zatrzymuje ruch. Po otwarciu silnik nie wykonuje automatycznego zamknięcia (nawet jeśli czas przerwy został wcześniej zaprogramowany). Kolejne polecenie określa wznowienie ruchu w przeciwnym kierunku.

7.2.4 AUTOMATYCZNE ZAMYKANIE

Centralę można skonfigurować tak, aby automatycznie zamykała bramę bez wysyłania dodatkowych poleceń. Wybór tego typu operacji opisany jest w Trybie programowania czasu przerwy CZAS PAUZY.

7.2.5 FUNKCJA FURTKI

Jednostka sterująca umożliwia, zarówno za pomocą pilota, jak i przycisku wejścia PED na ruch silnika nr 1 tylko przez zaprogramowany okres czasu.

7.2.6 FUNKCJA POJEDYNCZEGO SKRZYDŁA

Pomimo zastosowania dwóch siłowników, jednostka sterująca umożliwia przyciskowi dla pieszych/jednoskrzydłowego (PPED) uruchomienie wyłącznie silnika nr 1 zgodnie z zaprogramowanym skokiem.

7.2.7 ZATRZYMANIE AWARYJNE

Jednostka sterująca umożliwia podłączenie przycisku zatrzymania awaryjnego (NC). Naciśnięcie tego przycisku niezależnie od aktualnego trybu pracy centrali spowoduje natychmiastowe zatrzymanie ruchu bramy. Dodatkowy sygnał będzie ważny pod warunkiem, że wejście zatrzymania awaryjnego zostanie dezaktywowane, aw każdym przypadku centrala odwróci ruch automatyki z 5-sekundowym miganiem wstępnym. Ważna uwaga: zwróć uwagę na to wejście, jeśli nie ma być używane.

7.2.8 FOTOKOMÓRKI

Fotokomórki mogą być zasilane i podłączone do centrali zgodnie z dyrektywą EN 12453.

Wejście DS1 (N.C.): Zadziałanie fotokomórek podczas otwierania nie jest brane pod uwagę, natomiast podczas zamykania powoduje odwrócenie kierunku ruchu.

Wejście DS2 (N.C.): Zadziałanie podczas otwierania powoduje chwilowe zatrzymanie bramy; po przywróceniu bezpieczeństwa centrala wznowia ruch otwierania. Zadziałanie podczas zamykania powoduje odwrócenie kierunku ruchu.

Programowalne wejście DS3 (NC): Zadziałanie podczas otwierania powoduje odwrócenie kierunku ruchu. Podczas zamykania nie jest brane pod uwagę.

Aby umożliwić działanie zgodnie z normą EN 13849-1 Kategoria 2, przed każdym ruchem przeprowadzany jest test fotokomórek. W celu wykonania tego testu niezbędne jest zasilanie nadajnika każdej pary fotokomórek na określone wyjście „Zasilanie i sterowanie fotokomórek” (wyjścia 3 i 5 listwy zaciskowej CN2), natomiast odbiornik z każdej pary musi być zasilany poprzez „Wyjście użytkowników” (wyjścia 14 i 15 listwy zaciskowej CN2). Jednostka sterująca umożliwia ruch tylko po pozytywnym przejściu testu; jeśli tak nie jest, centrala blokuje wszystkie ruchy, a stan alarmowy jest sygnalizowany przez miganie wszystkich diod LED programowania podczas wysyłania każdego polecenia.

7.2.9 OGRANICZNIKI OTWARCIA I ZAMKNIĘCIA

Jednostka sterująca umożliwia podłączenie (N.C.) wyłączników krańcowych otwarcia i zamknięcia. Wyzwolenie w skojarzonych etapach pracy powoduje natychmiastowe zatrzymanie ruchu z zachowaniem zgodności pomiędzy wyłącznikami krańcowymi i silnikiem 1 lub 2.

Ważna uwaga: Nie należy zwracać tych wejść, jeśli nie są używane.

7.2.10 ENKODER SILNIKA 1 i 2

Jednostka sterująca umożliwia podłączenie enkodera do każdego silnika. Zastosowanie enkoderów usprawnia wykrywanie przeszkód i zapewnia większą precyzję podczas wykonywania manewrów.

7.2.11 WSKAŹNIK OŚWIETLENIOWY

Jednostka sterująca umożliwia podłączenie lampki kontrolnej 24 V DC, aby wyświetlić stan mechanizmu otwierania bramy.

- Lampa wyłączona: brama zamknięta
- Lampa włączona: brama otwarta
- Lampa miga powoli: brama się otwiera
- Lampa miga szybko: brama się zamyka

7.2.12 OPERACJE Z UŻYCIEM TIMERA

Jednostka sterująca umożliwia podłączenie timera w miejsce przycisku otwórz – zamknij (PP)

Np.: o godzinie 08:00 zegar zamyka styk, a centrala wydaje polecenie otwarcia; o godzinie 18:00 zegar otwiera styk, a centrala wydaje polecenie zamknięcia.

7.2.13 WYJŚCIE ZAMKA ELEKTRYCZNEGO

Centrala posiada wyjście do sterowania zamkiem elektrycznym 24V DC 15W max. Polecenie jest wysyłane przy każdym początkowym ruchu otwierania na okres 2 sekund.

7.2.14 AKUMULATOR BUFOROWY

Jednostka sterująca jest wyposażona we wbudowaną ładowarkę konserwacyjną 24 V. Centrala umożliwia podłączenie akumulatora buforowego o zalecanej pojemności 7Ah, co pozwoli na szereg manewrów awaryjnych ze zmniejszoną prędkością. Migające światło, jeśli jest obecne, przy braku napięcia sieciowego będzie działać tylko przez pierwsze 4 sekundy manewru.

7.3 PRZEŁĄCZNIKI DIP I POTENCJOMETRY

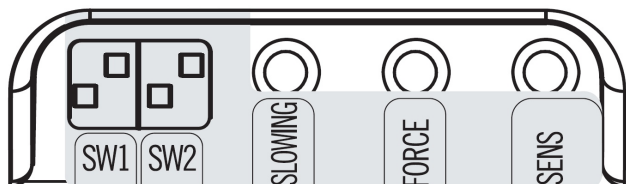

Ważna uwaga: ustawienia przełączników DIP SW1 i SW2 zmienić przy **wyłączonej centrali**, dopiero później powtórzyć procedurę programowania centrali.

7.3.1 OPÓŹNIENIE SILNIKA 1 LUB SILNIKA 2 i WŁĄCZANIE 1 LUB 2 SILNIKÓW

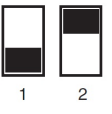
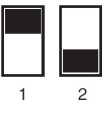
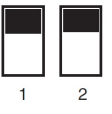
SW1		SW1		SW1	
ON		ON		ON	
1	2	1	2	1	2
1	NOT	2	MOTOR	2	MOTOR
MOTOR	CONSID.	MOTORS	2 DELAY	MOTORS	1 DELAY

Jednostka sterująca jest wyposażona w przełącznik DIP SW1, który służy do wyboru pracy z 1 lub 2 silnikami oraz do określenia, który z nich uruchamia się jako pierwszy, a który jako drugi.

7.3.2 KIERUNEK RUCHU SILNIKA 1 i SILNIKA 2

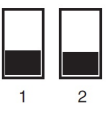
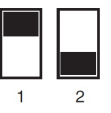
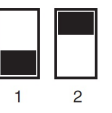
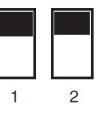
SW2		SW2		SW2		SW2	
ON		ON		ON		ON	
1	2	1	2	1	2	1	2
INV	INV	INV	INV	INV	INV	INV	INV
OFF	OFF	MOT 1	OFF	OFF	MOT 2	MOT 1	MOT 2

Jednostka sterująca jest wyposażona w mikroprzełączniki, których można użyć do zmiany kierunku ruchu każdego podłączonego silnika bez ponownego okablowania połączeń elektrycznych: mikroprzełącznik 1 steruje silnikiem 1, podczas gdy mikroprzełącznik 2 steruje silnikiem 2.

7.3.3 SPOWOLNIENIE

Funkcja zwalniania silników jest stosowana w bramach, aby zapobiec uderzeniu poruszających się skrzydeł z pełną prędkością w ograniczniki na końcu otwierania i zamykania. Podczas programowania czasu silnika centrala umożliwia zaprogramowanie spowolnienia w wymaganych punktach (bezpośrednio przed pełnym otwarciem i pełnym zamknięciem); dodatkowo za pomocą potencjometra „SLOWING” można regulować intensywność siły podczas fazy zwalniania w trzech precyzyjnych ustawieniach poziomu regulacji.

7.3.4 REGULACJA PRĘDKOŚCI SILNIKA (PRĘDKOŚĆ)

Jednostka sterująca wyposażona jest w potencjometr „SPEED” do regulacji prędkości silnika, który jest całkowicie regulowany przez mikroprocesor. Regulację można przeprowadzić w zakresie od 50% do 100% maksymalnej prędkości.

Dla każdego manewru przewidziany jest rozruch, w którym silnik jest zasilany z maksymalną mocą przez 2 sekundy, nawet jeśli regulacja prędkości silnika jest włączona.

Ważne notatki:

- Początkowy moment rozruchowy jest automatycznie wyłączany, jeśli włączona jest funkcja miękkiego startu;
- Jeśli potencjometr „FORCE” został przestawiony należy przeprowadzić ponownie procedurę samouczenia, ponieważ czasy ruchu i zwalniania mogą ulec zmianie.

7.3.5 WYKRYWANIE PRZESZKÓD (SENS)

Jednostka sterująca jest wyposażona w potencjometr "SENS", który jest całkowicie regulowany przez mikroprocesor. Służy do regulacji siły wymaganej do wykrycia obecności przeszkody. Regulacja może być wykonana z czasem wyzwalania od minimum 0,1 sekundy do maksimum 7 sekund

Ważne notatki:

- wykrycie przeszkody powoduje krótkotrwałą zmianę kierunku ruchu podczas zamykania i otwierania.
- W przypadku braku wyłączników krańcowych podłączonych do centrali wykrycie przeszkody zawsze powoduje krótkotrwałą zmianę kierunku ruchu z wyjątkiem ostatnich 5 sekund przesuwu
- W przypadku braku enkoderów i elektronicznych wyłączników krańcowych wykrycie przeszkody następuje poprzez pomiar prądu. Aby zagwarantować tę funkcjonalność, konieczne jest wyregulowanie trymerów spowalniających w następujący sposób:"

Minimalne zalecane ustawienia dla wykrycia przeszkody / wyłącznika krańcowego

MODEL	FORT 400	FORT 600/1000	CONDOR 220	CONDOR 350	EAGLE 350	RAM 220	RAM 300/500	ABACUS 220	ABACUS 300/500	SALIENT
SLOWING	80%	30%	80%	30%	30%	80%	30%	80%	30%	30%
SPEED	50%	20%	50%	20%	20%	50%	20%	50%	20%	20%

W przypadku braku enkodera i wyłącznika krańcowego, w ostatnich 5 sekundach czasu pracy silnika, zatrzymanie skrzydeł interpretowane jest jako wyłącznik krańcowy.

7.3.6 AWARIA ZASILANIA

W przypadku awarii zasilania i późniejszego przywrócenia napięcia sieciowego, pierwszy manewr zostanie otwarty ze stałą i zmniejszoną prędkością w porównaniu do potencjometra SPEED ; w przypadku napotkania przeszkody, przy braku elektrycznego wyłącznika krańcowego, skrzydła nie wchodzi w przeszkody, lecz wykonują STOP. Wysyłając później sygnał, skrzydła zawsze zamykają się ze zmniejszoną prędkością, aż do całkowitego zamknięcia. Poniższy ruch będzie wykonywany z prędkością zdefiniowaną przez potencjometr.

8 SZCZEGÓŁOWY OPIS PROGRAMOWANIA

Programowanie

Klawisz SELECT: określa typ funkcji do zapamiętania, co sygnalizuje miganie diody LED.

Kilkkrotne naciśnięcie klawisza umożliwia przewijanie menu i przejście do żądanej funkcji. Wybór pozostaje aktywny przez 10 sekund, co sygnalizuje migająca dioda LED; po upływie tego czasu centrala wychodzi z trybu programowania.

Klawisz SET: potwierdza i zmienia programowanie zgodnie z typem funkcji określonym przez klawisz SELECT.



Po potwierdzeniu, odpowiednia dioda LED pozostaje włączona/wyłączona przez około 2 sekundy. a potem znowu zacznie migać.

Ważne uwagi:

- funkcję klawisza SET można również zastąpić pilotem, jeśli został wcześniej zaprogramowany (świeci dioda L2 CODE TX).
- Programowanie włączone tylko przy włączonym zamknięciu styków NC.

8.1 MENU GŁÓWNE

8.1 MENU GŁÓWNE

ID	LED	ON 	OFF 
L1	STEP BY STEP	Krok po kroku	AUTOMATYCZNIE
L2	CODE TX	Kod wpisany	Brak kodu
L3	CONDO	ON	OFF
L4	MOTOR TIME	Zaprogramowany	30 sekund
L5	PAUSE TIME	Automatyczne zamykanie	Brak aut. zamykania
L6	DELAY	ON	OFF
L7	AUTO PROGRAM	ON	OFF
LEV	MENU	DIODA ZAŚWIECONA	

8.1.1 LED L1 - KROK PO KROKU lub AUTOMATYCZNIE

Programowanie

Domyślnie programowanie jest ustawiona z włączoną logiką działania „Krok po Kroku” (LED nr 1 świeci); jeśli wymagana jest logika działania „Automatyczne otwieranie-zamykanie” (dioda LED nr 1 zgaszona), należy postępować w następujący sposób:

- Klawiszem SELECT ustawić się na migającej diodzie nr 1;
- Naciśnij klawisz SET;
- Dioda LED L1 zgaśnie i programowanie zostanie zakończone. Powtórz procedurę, jeśli chcesz przywrócić poprzednią konfigurację.

8.1.2 LED L2 - CODE TX

CODE TX: Funkcja wczytywania pilotów

W centrali można zapisać do 120 pilotów z różnymi kodami stałymi lub zmiennymi.

Programowanie nadajnika do całkowitego otwarcia (Silnik nr 1 + Silnik nr 2):

- Klawiszem SELECT ustawić się na migającej diodzie LED 2 „CODE TX”;
- Naciśnij raz klawisz SET, rozpocząć wczytywanie;
- Wyślij wybrany sygnał za pomocą pilota;
- Dioda LED L2 będzie świecić światłem ciągłym przez sekundę, wskazując, że programowanie zostało zakończone;
- Dioda L2 zacznie ponownie migać, wskazując, że masz dodatkowe 10 sekund na wpisanie kolejnego nadajnika;
- Po upływie tych 10 sekund dioda LED L2 będzie świecić światłem ciągłym.

Programowanie nadajnika do częściowego otwarcia / funkcja furtki (Silnik nr 1):

- Klawiszem SELECT ustawić się na migającej diodzie LED 2 „CODE TX”;
- Naciśnij dwa razy klawisz SET aby rozpocząć wczytywanie kanału PPEd (dioda miga w tempie 110110110);
- Wyślij wybrany sygnał za pomocą pilota;
- Dioda LED L2 będzie świecić światłem ciągłym przez sekundę, wskazując, że programowanie zostało zakończone; Dioda L2 zacznie ponownie migać, wskazując, że masz dodatkowe 10 sekund na wpisanie kolejnego nadajnika;

Programowanie nadajnika drugiego kanału AUX:

- Klawiszem SELECT ustawić się na migającej diodzie L2 „CODE TX”;
- Naciśnij przycisk SET 3 razy, aby rozpocząć wczytywanie drugiego kanału pomocniczego (dioda miga w tempie 11101101110);
- Wyślij wybrany sygnał za pomocą pilota;
- Dioda L2 zacznie ponownie migać, wskazując, że masz dodatkowe 10 sekund na wpisanie kolejnego nadajnika;
- Dodatkowy czas 10 sek. aby zapisać nowy kanał AUX jest wtedy podgląd jak dla kanału PP.

Ważna uwaga: Jeżeli kod został już wprowadzony lub wszystkie 120 kodów zostało zapamiętanych, powtarzając operację programowania, wszystkie diody programowania zaczną migać, co oznacza, że dalsze zapisywanie nie jest możliwe.

Usuwanie pilotów:

- Klawiszem SELECT ustawić się na migającej diodzie L2 „CODE TX”;
- Aktywuj miganie kodu do usunięcia (PP, PPE. lub AUX, wskazane przez odpowiednie miganie);
- Wciśnij i przytrzymaj klawisz SET przez ponad 5 sek.;
- Dioda LED gaśnie na 2 sek. a procedura została zakończona;
- Jeśli kody CODE TX, FURTKI lub AUX zostaną usunięte, dioda LED pozostanie wyłączona.

Ważna uwaga: Jeżeli oba kody kanałów zostaną skasowane, dioda pozostanie zgaszona, natomiast jeśli zachowane zostaną tylko kody FURTKI, zmieni się tryb migania diody (1111011110).

Reguła pierwszego zapisanego pilota:

Podczas programowania pilotów obowiązuje następująca zasada:

Jeśli pierwszy do zapisania pilot jest o **zmiennym kodzie**, odbiornik będzie akceptował tylko piloty o **kodzie zmiennym** (zapewniając tym samym zwiększone bezpieczeństwo antywłamaniowe); jeśli pierwszy wczytany pilot jest ze stałym kodem, odbiornik będzie akceptował zarówno piloty ze stałym kodem, jak i ze **zmiennym kodem**, chociaż sterowana będzie tylko stała część tego ostatniego (efektywnie rezygnując z bezpieczeństwa systemu ze **zmiennym kodem**).

8.1.3 LED L3 - CONDO: Funkcja osiedla

Włączenie funkcji osiedla oznacza, że podczas otwierania lub w czasie pauzy centrala nie będzie reagować na polecenia wysyłane przez przyciski lub piloty. Natomiast podczas zamykania polecenie wysyłane przez przyciski lub piloty odwróci kierunek ruchu. Ten tryb pracy jest nieoceniony, gdy automatyka zawiera detektor pętli indukcyjnej.

W konfiguracji domyślnej jednostka sterująca jest ustawiona z wyłączoną funkcją osiedla; jeśli wymagane jest włączenie funkcja osiedla, wykonaj następujące czynności:

- Klawiszem SELECT ustawić się na migającej diodzie LED L3;
- Naciśnij klawisz SET;
- Dioda L3 świeci światłem ciągłym i programowanie zostanie zakończone. Powtórz procedurę, jeśli chcesz przywrócić poprzednią konfigurację.

8.1.4 LED L4 - PUNKTY ZWALNIANIA: programowanie punktów zwalniania / Programowanie manulane

Jeżeli konieczne manulane programowanie punktów zwalniania. Aby ustawić nowe punkty, programowanie należy przeprowadzić przy skrzydłach w pozycji zamkniętej w następujący sposób:

- Klawiszem SELECT ustawić się na migającej diodzie nr 4;
- Naciśnij klawisz SET; • Silnik nr 1 rozpoczyna fazę otwierania;
- W żądanym początkowym punkcie zwalniania, naciśnij klawisz SET, dioda LED L4 zacznie migać wolniej, a silnik 1 zwolni;
- Po osiągnięciu żądanej pozycji całkowitego otwarcia, naciśnij przycisk SET, aby zakończyć cykl otwierania;
- Dioda L4 zacznie teraz normalnie migać, a silnik 2 zacznie się otwierać;
- Powtórz procedurę programowania czasu pracy dla Silnika 2;
- Po zakończeniu programowania czasów otwierania, silnik 2 uruchamia się ponownie. Natychmiastowe zamykanie: powtórz powyższe procedury dla fazy zamykania silnika 2, a następnie silnika 1. Jeśli hamowanie ma być wyłączone (procedura nie jest zalecana), podczas otwierania poczekaj aż do osiągnięcia pozycji pełnego otwarcia i naciśnij dwukrotnie przycisk SET. Podczas fazy zamykania poczekaj, aż zostanie osiągnięta pozycja całkowitego zamknięcia i naciśnij dwukrotnie przycisk SET.

Ważne:

- Jeśli nie chcesz, aby jednostka sterująca wykonywała zwalnianie, podczas programowania, po zakończeniu cyklu otwórz-zamknij, naciśnij klawisz SET dwa razy z rzędu, a nie tylko raz.
- Jeżeli centrala jest używana w konfiguracji 1 silnika (dip 1 SW1 OFF), programowanie zwalniania silnika 2 nie jest wykonywane
- Podczas programowania zamiast przycisku SET na centrali można użyć przycisku na pilocie już zapisanego.

8.1.5 LED L5 - PAUSE TIME - programowanie czasu zamykania

Centrala jest fabrycznie ustawiona z wyłączonym automatycznym zamykaniem.

Jeśli chcesz włączyć automatyczne zamykanie, wykonaj następujące czynności:

- Klawiszem SELECT ustawić się na migającej diodzie nr 5;
- Naciśnij klawisz SET;
- Odczekaj czas odpowiadający żądanemu interwałowi czasowemu (od 1 sek. do 4 min.);
- Wciśnij ponownie na chwilę klawisz SET, w tym samym czasie czas automatycznego zamykania zostanie zapisany, a dioda LED L5 będzie świecić światłem ciągłym;

Jeśli chcesz przywrócić stan początkowy (bez automatycznego zamykania)

- Klawiszem SELECT ustawić się na migającej diodzie nr 5;
- Naciśnij klawisz SET dwa razy z rzędu w ciągu 2 sekund;
- Dioda zgaśnie i operacja zostanie zakończona;

Podczas programowania zamiast przycisku SET na centrali można użyć przycisku na pilocie, pod warunkiem, że pilot został wcześniej zapisany.

8.1.6 LED L6 - OPÓŹNIENIE SKRZYDEŁ

Jednostka sterująca jest fabrycznie ustawiona na 4 sekund opóźnienia otwierania i zamykania skrzydeł. Postępuj w następujący sposób, jeśli chcesz zmienić ten czas:

- Klawiszem SELECT ustawić się na migającej diodzie L6; • Naciśnij klawisz SET;
- Odczekaj czas odpowiadający żądanemu odstępowi czasu na opóźnienie skrzydeł w fazie zamykania (od 4 sek. do 15 sek.);
- Wciśnij ponownie na chwilę przycisk SET, określając w ten sposób czas opóźnienia skrzydeł do zapamiętania (podczas otwierania jest on stały ustalony na 4 sekundy, ustawiona wartość to czas opóźnienia zamknięcia bramy);
- Dioda L6 zacznie świecić światłem ciągłym i programowanie zostanie zakończone: czas opóźnienia dla otwarcia skrzydeł wynosi 4 s, a dla zamknięcia skrzydeł do 15 s

Jeśli chcesz dezaktywować tę funkcję (bez opóźnienia wyjść),

- Wybierz migającą diodę L6
- Naciśnij klawisz SET dwa razy z rzędu w odstępie 2 sekund, jednocześnie dioda LED zgaśnie i operacja zostanie zakończona.

8.1.7 LED L7 - AUTOMATYCZNE PROGRAMOWANIE

Jednostka sterująca umożliwia przeprowadzenie automatycznego programowania (UPROSZCZONE) w celu automatycznej regulacji skoku i spowolnień bramy. Aby ustawić nowy skok, programowanie należy przeprowadzić ze skrzydłami w pozycji pośredniej (częściowo otwarte) w następujący sposób:

- Ustaw skrzydło w pozycji półotwartej
- Upewnij się, że ustawienie potencjometra „SPEED” pozwala silnikom na osiągnięcie wyłącznika krańcowego (jeśli nie ma enkodera i/lub wyłączników krańcowych);
- Klawiszem SELECT ustawić się na migającej diodzie nr 7;
- Naciśnij klawisz SET;
- Aby określić swoje położenie zerowe, Silnik nr 2 zamyka się aż do osiągnięcia wyłącznika krańcowego lub ogranicznika mechanicznego;
- Następnie ta sama operacja zostanie powtórzona przez Silnik nr 1;
- Jednostka sterująca wykonuje procedurę automatycznego programowania, wykonując pełny cykl otwierania i zamykania, a cykl zwalniania jest ustawiany automatycznie na około 15% pełnego cyklu;
- Naciśnij przycisk SET, aby zapamiętać skok silnika.

Podczas automatycznego programowania, zamiast przycisku SET na jednostce sterującej można użyć przycisku na pilocie, pod warunkiem, że pilot został wcześniej zapisany.

Ważne:



- Jeśli autoprogramowanie lub czas silnika nie zostaną zaprogramowane, funkcja wykrywania przeszkód nie zostanie uruchomiona niezależnie od pozycji trymera SENS.
- W przypadku, gdy silniki poruszają się w sposób inny niż opisany:
- W początkowej fazie zapamiętywania skoku skrzydeł zwolnij przycisk SET i zatrzymaj programowanie;
- Odłączyć zasilanie centrali (sieć i ewentualny akumulator);
- Zmień położenie przełącznika DIP SW2, aby zmienić kierunek napędu na żądany silnik bez fizycznego korzystania z połączeń elektrycznych.
- Podczas automatycznego programowania, przycisk na pilocie (jeśli został wcześniej wczytany) może być użyty zamiast przycisku SET na centrali.
- Nie jest możliwe przeprowadzenie programowania automatycznego w przypadku braku wyłączników krańcowych i/lub enkoderów podłączonych do jednostki sterującej.

8.2 MENU ROZSZERZONE 1

Jednostka sterująca jest fabrycznie ustawiona tak, aby umożliwić bezpośredni wybór wyłącznie funkcji menu głównego. Jeśli chcesz włączyć funkcje opisane w Menu rozszerzonym 1, wykonaj następujące czynności:

- Wybierz migającą diodę LEV i naciśnij raz SET;
- Dioda LED zacznie migać (naprzemiennie miganie diody LEV); W ten sposób masz dostęp do ustawień następujących funkcji:

POZIOM 1

ID	LED	ON 	OFF 
L1	HOLD-TO-RUN	ON	OFF
L2	PEDESTRIAN/SINGLE LEAF PUSHBUTTON	Pojedyncze skrzydło	Pieszcy
L3	PEDESTRIAN PUSHBUTTON/DS3	DS3	Pieszcy
L4	FOTOTEST	ON	OFF
L5	DS2 STP IN CLOSING	ON	OFF
L6	DS1 PART. REVERSAL	ON	OFF
L7	NC AS 8K2	ON	OFF
LEV	POZIOM MENU	1 MIGNIĘCIE	

Będzie 30 sekund na wybranie funkcji **Menu Rozszerzonego 1** za pomocą przycisków SELECT i SET; po upływie dodatkowych 30 sekund centrala powraca do menu głównego.

8.2.1 LED L1 - HOLD-TO-RUN

Centrala daje możliwość ustawienia funkcji „Podtrzymanie”. Po włączeniu tej funkcji za pomocą pilotów lub przycisków do obsługi bramy, uzyskana zostanie następująca operacja: sygnał musi być stale utrzymywany, aby poruszać bramą. Po zwolnieniu polecenia ruch zostanie natychmiast zatrzymany. Postępuj w następujący sposób, jeśli chcesz włączyć tę funkcję:

- Upewnij się, że włączyłeś rozszerzone Menu 1 (jak pokazano przez naprzemiennie miganie 1 0 1 0 1 0 diody LEV);
- Klawiszem SELECT ustawić się na migającej diodzie LED L1;
- Naciśnij klawisz SET;
- Dioda L1 świeci światłem ciągłym i programowanie zostanie zakończone.

Powtórz procedurę, jeśli chcesz przywrócić poprzednią konfigurację.

8.2.2 LED L2 - FUNKCJA FURTKI, PRZYCISK P.P = OTWÓRZ, PRZYCISK DLA PIESZYCH = ZAMKNIJ

Sterownik umożliwia podłączenie przycisku normalnie otwartego (wejście nr 10 CN2) do pracy w trybie pieszym. Wejście to można jednak wykorzystać również do podłączenia przycisku NO, który działa w inny sposób. Aby włączyć funkcję „jednoskrzydłowe” należy postępować w następujący sposób:

- Upewnij się, że włączyłeś rozszerzone Menu 1 (jak pokazano przez naprzemienne miganie 1 0 1 0 1 0 diody LEV);
 - Klawiszem SELECT ustawić się na migającej diodzie LED L2;
- Gdy ta funkcja jest włączona, Przycisk może być używany wyłącznie do aktywacji Silnika nr 1.

W przeciwieństwie do tego, jeśli chcesz włączyć tryb „OTWÓRZ-ZAMKNIJ”, aby użyć Przycisku Pieszego do aktywacji wyłącznego zamykania bramy, a Przycisku P/P do (wejście CN2 nr 11) do aktywacji wyłącznego otwierania bramy, Powtórz operację opisaną powyżej, naciskając dwukrotnie klawisz SELECT (dioda LED L2 zacznie szybko migać) zamiast tylko raz. Powtórz procedurę, jeśli chcesz przywrócić początkową konfigurację.

8.2.3 LED L3 - PRZYCISK DLA PIESZYCH / DS3

Centrala umożliwia podłączenie przycisku normalnie otwartego (wejście nr 10 CN2) do pracy w trybie pieszym. Możliwe jest również podłączenie tego wejścia do podłączenia fotokomórki DS3

- Wybierz migającą diodę LEV i naciśnij raz SET; Dioda LED zacznie migać (naprzemienne miganie 1 0 1 0 1 0 diody LEV);
- Klawiszem SELECT ustawić się na migającej diodzie LED L3;
- Naciśnij klawisz SET;
- Dioda L3 zaświeci się światłem ciągłym i programowanie zostanie zakończone. Powtórz procedurę, jeśli chcesz przywrócić początkową konfigurację.

8.2.4 LED L4 - TEST FOTOKOMÓREK

Centrala jest fabrycznie ustawiona z wyłączonym testem fotokomórek. Postępuj w następujący sposób, jeśli chcesz włączyć tę funkcję:

- Upewnij się, że włączyłeś rozszerzone Menu 1 (jak pokazano przez naprzemienne miganie 1 0 1 0 1 0 diody LEV);
 - Klawiszem SELECT ustawić się na migającej diodzie L4;
 - Naciśnij klawisz SET;
 - Dioda L4 świeci światłem ciągłym i programowanie zostanie zakończone.
- Powtórz procedurę, jeśli chcesz przywrócić poprzednią konfigurację.

8.2.5 LED L5 - DS2 ZATRZYMANIE PRZY ZAMKNIĘCIU

Centrala umożliwia zmianę działania wejścia DS2. Jeśli chcesz, aby DS2 aktywował się również podczas zamykania (zatrzymanie bramy w trybie automatycznym i wznowienie ruchu zamykania bramy po jej zwolnieniu), wykonaj następujące czynności:

- Upewnij się, że włączyłeś rozszerzone Menu 1 (jak pokazano przez naprzemienne miganie 1 0 1 0 1 0 diody LEV);
 - Za pomocą przycisku SELECT ustawić na migającym świetle diody LED L5;
 - Nacisnąć przycisk SET;
 - Dioda L5 świeci światłem ciągłym i programowanie zostanie zakończone
- Proces ten należy powtórzyć, jeśli ustawienie początkowe ma być ponownie aktywowane.

8.2.6 LED L6 - ODWRÓCENIE CZĘŚCIOWE DS1

Centrala pozwala na modyfikację działania wejścia DS1. Jeśli podczas manewru zamykania chcesz, aby DS1 wykonał częściowe (krótkie) odwrócenie skrzydła bramy zamiast całkowitego odwrócenia, postępuj w następujący sposób:

- Upewnij się, że włączyłeś rozszerzone Menu 1 (jak pokazano przez naprzemienne miganie 1 0 1 0 1 0 diody LEV);
 - Klawiszem SELECT ustawić się na migającej diodzie L6; •
Naciśnij klawisz SET;
 - Dioda L6 świeci światłem ciągłym i programowanie zostanie zakończone
- Powtórz procedurę, jeśli chcesz przywrócić poprzednią konfigurację.

8.2.7 LED L7 - BLOKADA = 8K2

Jednostka sterująca umożliwia podłączenie normalnie zamkniętego przycisku blokady (wejście nr 8 z CN2). Możliwe jest również przełączenie tego wejścia na wejście rezystora 8,2k Ohm. Aby to zrobić, wykonaj następujące czynności:

- Upewnij się, że jesteś w Menu zaawansowanym 1 (LED LEV miga naprzemiennie 1 0 1 0 1 0);
- Za pomocą przycisku SELECT ustawić na migającej lampce LED L7;
- nacisnąć przycisk SET;
- Dioda L7 gaśnie i programowanie jest zakończone.

Od tego momentu podłączenie listwy rezystancyjnej do centrali na odpowiednim wejściu prowadzi do zmiany koloru (z czerwonego na zielony) diody STOP/8K2. Zmiana wykrytej wartości wejściowej powoduje częściowe odwrócenie w każdej fazie ruchu, a następnie zablokowanie sterowania. Zamykanie lub otwieranie może być reaktywowane pod warunkiem przywrócenia prawidłowej wartości wejściowej. Proces ten należy powtórzyć, jeśli ustawienie początkowe ma być ponownie aktywowane.



8.3 MENU ROZSZERZONE 2

Jednostka sterująca jest fabrycznie ustawiona tak, aby umożliwiać bezpośredni wybór wyłącznie funkcji menu głównego. Jeśli chcesz włączyć funkcje opisane w Menu rozszerzonym 2, wykonaj następujące czynności:

- Wybierz migającą diodę LEV i naciśnij dwa razy przycisk SET;
- Dioda LED zacznie migać w tempie 110110110); W ten sposób masz dostęp do ustawień następujących funkcji:



POZIOM 2

ID	LED	ON 	OFF 
L1	BRAKE	ON	OFF
L2	DECELERATION	OFF	ON
L3	ALWAYS CLOSE	ON	OFF
L4	FOLLOW ME	ON	OFF
L5	PEDESTRIAN TIME	ON	OFF
L6	2CH MONOSTABLE	ON	OFF
L7	REMOTE PROG	ON	OFF
LEV	MENU	2 MIGNIĘCIA	

Będzie 30 sekund na wybranie funkcji **Menu Rozszerzonego 2** za pomocą przycisków SELECT i SET; po upływie dodatkowych 30 sekund centrala powraca do menu głównego.

8.3.1 LED L1 - HAMULEC

Producent dostarcza sterownik z wyłączoną funkcją hamowania elektronicznego. Aby włączyć tę funkcję, wykonaj następujące czynności:

- Upewnij się, że włączyłeś rozszerzone Menu 1 (co pokazuje naprzemienne miganie 110110110 diody LEV);
- Klawiszem SELECT ustawić się na migającej diodzie LED L1;
- Naciśnij klawisz SET;
- Dioda L1 świeci światłem ciągłym i programowanie zostanie zakończone.

W ten sposób jednostka sterująca zmniejsza przemieszczenie bramy z powodu bezwładności, odpowiadającej poleceniu zatrzymania lub odwrócenia.

Powtórz procedurę, jeśli chcesz przywrócić poprzednią konfigurację.

8.3.2 LED L2 - KROK PO KROKU 1

Postępuj w następujący sposób, jeśli chcesz włączyć funkcję „Krok po kroku 1”:

- Upewnij się, że włączyłeś rozszerzone Menu 2 (jak pokazuje naprzemienne miganie 11011011 diody LEV);
- Klawiszem SELECT ustawić się na migającej diodzie LED L2;
- Naciśnij klawisz SET;
- Dioda L2 świeci światłem ciągłym i programowanie zostanie zakończone.

Ważna uwaga: funkcja Krok po Kroku 1 zastępuje standardową logikę Krok po Kroku i może być włączona tylko wtedy, gdy funkcja „Krok po kroku” jest aktywna i zapisany jest „Czas przerwy”.

8.3.3 LED L3 - ZAWSZE ZAMYKAJ

Centrala umożliwia ustawienie funkcji „Zawsze zamykaj”, tzn. ta funkcja interweniuje po przerwie w dostawie prądu; w przypadku wykrycia otwartej bramy ruch zamykający rozpoczyna się automatycznie po 5-sekundowym błysku wstępnym. **Ważna uwaga:** tę funkcję można zaprogramować tylko wtedy, gdy został już ustawiony czas przerwy. Jeśli chcesz włączyć tę funkcję, wykonaj następujące czynności:

- Upewnij się, że włączyłeś rozszerzone Menu 2 (jak pokazuje naprzemienne miganie 110110 diody LEV);
- Klawiszem SELECT ustawić się na migającej diodzie LED L3;
- Naciśnij klawisz SET;
- Dioda LED L3 zaświeci się światłem ciągłym i programowanie zostanie zakończone.

Powtórz procedurę, jeśli chcesz przywrócić poprzednią konfigurację.

8.3.4 LED L4 - PODAJĄZ ZA MNĄ

Centrala umożliwia skonfigurowanie funkcji „Follow me”; programowalna tylko, jeśli został już ustawiony Czas Pauzy. Funkcja ta redukuje Czas Pauzy do 5 sekund po uruchomieniu fotokomórki DS1, co oznacza, że brama zamyka się po 5-ciu sekundach po przecięciu fotokomórki podczas fazy otwierania lub przy otwarciu.

Uwaga: ta funkcja jest programowalna tylko wtedy, gdy został już zaprogramowany czas pauzy.

Postępuj w następujący sposób, jeśli chcesz włączyć tę funkcję:

- Upewnij się, że włączyłeś rozszerzone Menu 2 (jak pokazuje naprzemienne miganie 110110 diody LEV);
- Klawiszem SELECT ustawić się na migającej diodzie L4;
- Naciśnij klawisz SET;
- Dioda L4 świeci światłem ciągłym i programowanie zostanie zakończone.

Powtórz procedurę, jeśli chcesz przywrócić poprzednią konfigurację.

8.3.5 LED L5 - CZAS PRACY W FUNKCJI FURTKA

Programowanie skoku silnika nr 1: Centrala sterująca jest fabrycznie ustawiona na czas otwarcia dla pieszych (związany z silnikiem nr 1) wynoszący 10 sekund bez żadnego opóźnienia. Czas ten można modyfikować i zmniejszać lub zwiększać do 4 min. Aby ustawić nowy czas przejścia dla pieszych należy przeprowadzić programowanie przy skrzydle powiązanych z Silnikiem nr 1 w pozycji zamkniętej w następujący sposób:

- Upewnij się, że włączyłeś rozszerzone Menu 2 (jak pokazuje naprzemienne miganie 110110 diody LEV);
 - Klawiszem SELECT ustawić się na migającej diodzie L5;
 - Naciśnij klawisz SET;
 - Silnik nr 1 rozpoczyna fazę otwierania;
 - Po osiągnięciu żądanego punktu początkowego hamowania naciśnij klawisz SET (skrzydło kontynuuje ruch z prędkością hamowania);
 - Dioda L5 zacznie migać wolniej, a silnik zwolni; Po osiągnięciu żądanej pozycji naciśnij przycisk SET, aby zakończyć cykl otwierania;
 - Dioda L5 zacznie ponownie normalnie migać, a silnik ponownie zacznie się zamykać;
- Powtórz opisane powyżej procedury dla fazy zamykania.

Jeśli nie chcesz, aby jednostka sterująca wykonywała zwalnianie, podczas programowania, po zakończeniu cyklu otwierania i zamykania, naciśnij klawisz SET dwa razy z rzędu, a nie tylko raz.

Podczas programowania zamiast przycisku SET na centrali można użyć przycisku na pilocie już zapisanego.

8.3.6 LED L6 - LOGIKA DZIAŁANIA POMOCNICZEGO KANAŁU RADIOWEGO

Jednostka sterująca umożliwia wybór logiki działania pomocniczego kanału radiowego. Centrala jest fabrycznie ustawiona na działanie „monostabilnego” pomocniczego kanału radiowego. Jeśli chcesz włączyć działanie „Bistabilne”, wykonaj następujące czynności:

- Upewnij się, że włączyłeś rozszerzone Menu 2 (jak pokazuje naprzemienne miganie 110110 diody LEV);
 - Klawiszem SELECT ustawić się na migającej diodzie L6;
 - Naciśnij klawisz SET;
 - Dioda L6 zacznie świecić światłem ciągłym i programowanie zostanie zakończone.
- Jeśli chcesz włączyć operację „3 minuty w czasie”, powtórz operację opisaną powyżej; dwukrotne naciśnięcie klawisza SELECT (dioda LED L6 zacznie szybko migać), a nie jednokrotne naciśnięcie klawisza SET.
- Powtórz procedurę, jeśli chcesz przywrócić początkową konfigurację.

8.3.7 LED L7 - ZDALNEGO PROGRAMOWANIE NADAJNIKÓW

Jednostka sterująca umożliwia zdalne programowanie kodu transmisji bez bezpośredniego działania na klawisz SELECT jednostki sterującej. Zdalne programowanie pilota radiowego odbywa się w następujący sposób:

- Wysyłaj w sposób ciągły przez ponad 10 sekund sygnał wcześniej zapisanego pilota;
- w ten sposób centrala wchodzi w tryb programowania, jak opisano w menu głównym (patrz roz. 8.1.2).
- Jeżeli poprzednio zapisany kod pieszego jest transmitowany w sposób ciągły, centrala wejdzie w tryb programowania nowego kodu pieszego, a dioda LED L2 będzie migać tak, jakby pozyskiwanie kodu pieszego było aktywne (110110110);
- Jeśli kod jest powiązany z wejściem 2 kanału CH/AUX, dioda LED będzie migać tak, jakby akwizycja kodu 2 kanału była aktywna (111011101110).

Aby włączyć funkcję zdalnego programowania należy postępować w następujący sposób:

- Upewnij się, że włączyłeś rozszerzone Menu 2 (jak pokazuje naprzemienne miganie 110110 diody LEV);
 - Klawiszem SELECT ustawić się na migającej diodzie LED L7;
 - Naciśnij klawisz SET;
 - Dioda L7 świeci światłem ciągłym i programowanie zostanie zakończone.
- Powtórz procedurę, jeśli chcesz przywrócić początkową konfigurację.



8.4 MENU ROZSZERZONE 3

Jednostka sterująca jest fabrycznie ustawiona tak, aby umożliwiać bezpośredni wybór wyłącznie funkcji menu głównego. Jeśli chcesz włączyć funkcje opisane w Menu rozszerzonym 2, wykonaj następujące czynności:

- Wybierz migającą diodę LEV i naciśnij dwa razy przycisk SET;
- Dioda LED zacznie migać w tempie 11101101110; W ten sposób masz dostęp do ustawień następujących funkcji:



POZIOM 3

ID	LED	ON 	OFF 
L1	SOFT STOP	ON	OFF
L2	SOFT START	ON	OFF
L3	RELEASE STROKE	ON	OFF
L4	SLAM LOCK	ON	OFF
L5	ELS/PED CMD	ON	OFF
L6	FLASHING LIGHT	ON	OFF
L7	PAUSE FLASHING	ON	OFF
LEV	MENU	3 MIGNIĘCIA	

Będzie 30 sekund na wybranie funkcji **Menu Rozszerzonego 3** za pomocą przycisków SELECT i SET; po upływie dodatkowych 30 sekund centrala powraca do menu głównego.

8.4.1 LED L1 - MIĘKKI STOP

Jednostka sterująca jest dostarczana przez producenta z wyłączoną funkcją Soft Stop. Aby włączyć tę funkcję, wykonaj następujące czynności:

- Upewnij się, że włączyłeś rozszerzone Menu 3 (co pokazuje naprzemienne miganie 11101110 diody LEV);
- Klawiszem SELECT ustawić się na migającej diodzie LED L1;
- Naciśnij klawisz SET;
- Dioda L1 świeci światłem ciągłym i programowanie zostanie zakończone.

W ten sposób jednostka sterująca będzie stopniowo zmniejszać prędkość do zera (w ciągu 2 sekund) po wysłaniu pośredniego sygnału STOP lub polecenia cofania.

Powtórz procedurę, jeśli chcesz przywrócić poprzednią konfigurację.

Uwagi:

- Łagodne zatrzymanie nie działa w przypadku przechwycenia wyłącznika krańcowego, aktywacji przycisku Stop/krawędzi bezpieczeństwa oraz w przypadku wykrycia przeszkody.

8.4.2 LED L2 - MIĘKKI START

Jednostka sterująca jest dostarczana fabrycznie z wyłączoną funkcją miękkiego startu. Po włączeniu tej funkcji na początku ruchu prędkość stopniowo wzrasta od minimum do wartości ustawionej przez potencjometr „SPEED” w ciągu pierwszych 2 sekund pracy.

Postępuj w następujący sposób, jeśli chcesz włączyć tę funkcję:

- Upewnij się, że włączyłeś rozszerzone Menu 3 (co pokazuje naprzemienne miganie 11101110 diody LEV);
- Klawiszem SELECT ustawić się na migającej diodzie LED L2;
- Naciśnij klawisz SET;
- Dioda L2 świeci światłem ciągłym i programowanie zostanie zakończone.

Powtórz procedurę, jeśli chcesz przywrócić poprzednią konfigurację.

Ważna uwaga: gdy funkcja miękkiego startu jest włączona, jednostka sterująca automatycznie wyłącza funkcję rozruchowego momentu obrotowego, natomiast jeśli łagodny rozruch jest wyłączony, moment rozruchowy jest automatycznie włączany.

8.4.3 LED L3 - SYGNAŁ ZWOLNIENIA ZAMKA

Jednostka sterująca jest dostarczana fabrycznie z wyłączoną funkcją sygnału zwalnającego. Funkcja ta polega na wysłaniu polecenia zamknięcia przez 2 sekundy przed rozpoczęciem fazy otwierania: w ten sposób ułatwione jest zwolnienie zamka, aby umożliwić prawidłowe wykonanie fazy otwierania. Postępuj w następujący sposób, jeśli chcesz włączyć tę funkcję:

- Upewnij się, że włączyłeś rozszerzone Menu 3 (co pokazuje naprzemienne miganie 11101110 diody LEV);
- Klawiszem SELECT ustawić się na migającej diodzie LED L3;
- Naciśnij klawisz SET;
- Dioda L3 zaświeci się światłem ciągłym i programowanie zostanie zakończone.

Jeśli chcesz włączyć funkcję na poziomie potencjometra FORCE, powtórz powyższe programowanie, naciskając dwukrotnie SELECT (uzyskanie szybkiego mignięcia diody L3 zamiast jednego), a następnie naciśnij SET.

Powtórz procedurę, jeśli chcesz przywrócić poprzednią konfigurację.

8.4.4 LED L4 - FUNKCJA DOMYKU (w fazie zamykania)

Jednostka sterująca jest dostarczana fabrycznie z wyłączoną funkcją domyku. Funkcja ta polega na dodaniu, w przypadku wyhamowania podczas zamykania, ruchu trwającego 1 sekundę z maksymalną siłą lub z mocą wybraną potencjometrem „FORCE” w taki sposób, aby zapewnić zatrzasz zamka, jeśli jest zainstalowany.

Jeśli chcesz włączyć funkcję Slam Lock przy maksymalnej mocy, wykonaj następujące czynności:

- Upewnij się, że włączyłeś rozszerzone Menu 3 (co pokazuje naprzemienne miganie 11101110 diody LEV);
- Klawiszem SELECT ustawić się na migającej diodzie L4;
- Naciśnij klawisz SET;
- Dioda L4 świeci światłem ciągłym i programowanie zostanie zakończone.

Jeśli chcesz włączyć funkcję na poziomie potencjometra FORCE, powtórz powyższe programowanie, naciskając dwukrotnie SELECT (uzyskanie szybkiego mignięcia diody L4 zamiast jednego), a następnie naciśnij SET.

Powtórz procedurę, jeśli chcesz przywrócić poprzednią konfigurację.

8.4.5 LED L5 - ZAMEK ELEKTRYCZNY AKTYWOWANY PRZEZ WYŁĄCZONY PRZYCISK PED.

Jednostka sterująca jest fabrycznie ustawiona z wyłączoną funkcją aktywacji elektrozamka za pomocą polecenia Pieszcy. Funkcja aktywacji elektrozamka za pomocą polecenia Pieszcy jest wykorzystywana, na przykład, gdy aplikacja składa się z bramy przesuwnej z towarzyszącą bramą dla pieszych. Po włączeniu tej funkcji brama przesuwna może być otwierana zarówno za pomocą poleceń z Przycisku P/P i pilotów, jak i za pomocą poleceń PED z bramy dla pieszych poprzez aktywację elektrozamka. Aby włączyć tę funkcję, wykonaj następujące czynności:

- Upewnij się, że włączyłeś rozszerzone Menu 3 (co pokazuje naprzemienne miganie 11101110 diody LEV);
- Klawiszem SELECT ustawić się na migającej diodzie L5;
- Naciśnij klawisz SET;
- Dioda L5 zaświeci się światłem ciągłym i programowanie zostanie zakończone.

Powtórz procedurę, jeśli chcesz przywrócić poprzednią konfigurację.

8.4.6 LED L6 - MIGAJĄCE ŚWIATŁO / WSKAŹNIK / ŚWIATŁO GOŚCINNE

Aktywując tę funkcję można zmienić wyjście światła ostrzegawczego na światło migające (nie miga podczas przerwy), a wyjście światła ostrzegawczego na światło grzeźnościowe.

Aby włączyć tę funkcję, wykonaj następujące czynności:

- Upewnij się, że włączyłeś rozszerzone Menu 3 (co pokazuje naprzemienne miganie 11101110 diody LEV);
- Klawiszem SELECT ustawić się na migającej diodzie L6;
- Naciśnij klawisz SET;
- Dioda L6 świeci światłem ciągłym i programowanie zostanie zakończone.

Jeśli chcesz aktywować funkcję podrzędną dla diody 6, naciśnij dwukrotnie przycisk SELECT, dioda 6 zacznie szybko migać, a następnie naciśnij przycisk SET.

Funkcja oświetlenia otoczenia:

Wyjście światła grzeźnościowego 24V 4W max jest aktywowane na 3 minuty za każdym razem, gdy aktywowane jest otwarcie.

8.4.7 LED L7 - MIGANIE WSTĘPNE/MIGANIE PODCZAS PRZERWY

Producent dostarcza centralę z wyłączoną funkcją wstępnego migania i migania podczas przerwy.

Funkcja wstępnego migania: Wyjście 24 V lampy ostrzegawczej jest zawsze aktywowane 3 sekundy przed manewrem zamykania.

Aby włączyć funkcję wstępnego migania, wykonaj następujące czynności:

- Upewnij się, że włączyłeś rozszerzone Menu 3 (co pokazuje naprzemienne miganie 11101110 diody LEV);
- Klawiszem SELECT ustawić się na migającej diodzie LED L7;
- Dioda L7 świeci światłem ciągłym i programowanie zostanie zakończone.

Funkcja migania podczas przerwy: Wyjście lampy błyskowej 230 Vac i 24 V pozostanie aktywne, jeśli czas pauzy został wcześniej zaprogramowany.

Jeśli chcesz włączyć tę funkcję, powtórz czynność opisaną powyżej, naciskając dwukrotnie klawisz SELECT (uzyskanie szybkiego migania diody L7), a następnie naciśnij SET. Dioda L7 będzie świecić światłem ciągłym.

Powtórz procedurę, jeśli chcesz przywrócić poprzednią konfigurację.

9 RESET

Jeśli konieczne jest przywrócenie centrali do konfiguracji fabrycznej, naciśnij jednocześnie klawisze SELECT i SET przez około 5 sekund; spowoduje to jednoczesne zaświecenie wszystkich CZERWONYCH diod LED, po czym nastąpi natychmiastowe wyłączenie jednostki sterującej.

10 DIAGNOSTYKA

test fotomomórek

Centrala jest przystosowana do podłączenia urządzeń zabezpieczających zgodnie z normą EN 12453 punkt 5.1.1.6. W każdym cyklu pracy wykonywany jest test funkcjonalny podłączonej fotokomórki. W przypadku otwartego obwodu i/lub nieprawidłowego działania fotokomórki, centrala nie umożliwia ruchu bramy i wizualnie sygnalizuje nieudany test, powodując jednoczesne miganie wszystkich wskaźników LED. Po przywróceniu prawidłowego działania fotokomórki centrala jest gotowa do normalnego użytkowania. Ten tryb pracy gwarantuje monitorowanie trybu awaryjnego zgodnie z normą EN 954-1 Kategoria 2.

Test wprowadzania komend

Odpowiednio do każdego wejścia polecenia niskiego napięcia, jednostka sterująca jest wyposażona we wskaźnik LED, dzięki czemu stan wejścia można sprawdzić na pierwszy rzut oka. Logika działania: LED na wejściu zamknięty, LED wyłączony wejście otwarte.

Miganie wszystkich diod sygnalizacyjnych w menu głównym

- Przeszkoda w pomiarze prądu
- Przeszkoda dla enkodera
- Sterowanie radiowe już zaprogramowane
- Niezastosowanie się do pierwszej zapamiętanej reguły pilota

Test awarii zasilania

Po zaprogramowaniu czasu silnika zasymuluj przerwę w dostawie prądu i sprawdź, czy skrzydła wykonują manewr pełnego otwarcia i całkowitego zamknięcia.

11 GWARANCJA

11.1 - W relacjach biznesowych lub w przypadku produktów sprzedawanych do użytku profesjonalnego niniejsza gwarancja jest ograniczona do naprawy lub wymiany części produktu, które FRATELLI COMUNELLO SPA uznaje za wadliwe, poprzez równoważne produkty ponownie wyprodukowane („Gwarancja konwencjonalna”); gwarancja nie obejmuje kosztów niezbędnych do naprawy lub wymiany materiału (np. koszty robocizny, wynajem sprzętu itp.).

11.2 - Postanowienia zawarte w artykułach 1490 do 1495 Włoskiego Kodeksu Cywilnego nie mają zastosowania.

11.3 - FRATELLI COMUNELLO SPA gwarantuje prawidłowe działanie produktów w granicach wskazanych w punkcie 1 powyżej. O ile nie uzgodniono inaczej, ważność Gwarancji Konwencjonalnej wynosi 24 (dwadzieścia cztery) miesiące od daty produkcji, którą można znaleźć na produktach. Gwarancja jest skuteczna i wiążąca dla COMUNELLO tylko wtedy, gdy produkt został prawidłowo zainstalowany i konserwowany zgodnie z zasadami montażu i bezpieczeństwa określonymi w dokumentacji udostępnionej przez COMUNELLO lub dostępnej w inny sposób na stronie internetowej http://www.comunello.com/corporate/general_conditions_sales/

11.4 - Gwarancja nie obejmuje: awarii lub uszkodzeń spowodowanych transportem; awariami lub uszkodzeniami spowodowanymi wadami instalacji elektrycznej kupującego i/lub niedbalstwem, niedbalstwem, nieodpowiednim lub nieprawidłowym użytkowaniem takiego systemu; awaria lub uszkodzenie spowodowane manipulacją przez osoby nieuprawnione lub z powodu nieprawidłowego użytkowania/instalacji (w tym zakresie zalecana jest konserwacja systemu co najmniej raz na sześć miesięcy) lub użycie nieoryginalnych części zamiennych; wad spowodowanych przez czynniki chemiczne i/ lub zjawiska atmosferyczne. Gwarancja nie obejmuje kosztów materiałów eksploatacyjnych; w każdym przypadku COMUNELLO ma prawo do wynagrodzenia za pracę wykonaną u klienta, jeśli taka praca okaże się bezużyteczna, ponieważ gwarancja nie miała zastosowania lub ponieważ klient używał produktu Comunello w sposób niedbały, lekkomyślny lub niekompetentny, w taki sposób, że właściwe użycie produktu mogło uniknąć pracy.

11.5 - Warunki realizacji: o ile nie uzgodniono inaczej, prawo do Gwarancji Konwencjonalnej jest wykonywane poprzez okazanie COMUNELLO kopii dokumentu zakupu (faktury). Każda wada musi zostać zgłoszona COMUNELLO w terminie trzydziestu (30) dni od wykrycia wady. Czynność należy wykonać w terminie przedawnienia 6 (sześciu) miesięcy od wykrycia wady. Części Produktu, dla których Klient żąda zastosowania Gwarancji Konwencjonalnej, muszą zostać zwrócone przez Klienta do FRATELLI COMUNELLO SPA, Via Cassola 64, 36027 Rosà (VI) Włochy.

11.6 - Klient nie może żądać odszkodowania za szkody pośrednie, utratę zysków, utratę produkcji, a w żadnym wypadku nie może żądać odszkodowania za kwotę przekraczającą wartość dostarczonych komponentów lub produktów. Wszystkimi kosztami transportu Produktów, które zostały naprawione lub mają być naprawione, chociaż objęte Gwarancją konwencjonalną, obciąża się Klienta.

11.7 - Żadne prace zewnętrzne wykonywane przez personel techniczny Comunello nie są objęte Gwarancją Konwencjonalną.

11.8 - Konkretne zmiany w Warunkach Gwarancji Konwencjonalnej opisane w mogą zostać określone przez strony w ich umowach handlowych.

11.9 - Sąd w Vicenzy (Włochy) będzie miejscem jurysdykcji dla wszelkich sporów, które będą rozstrzygane zgodnie z prawem włoskim.