

PROCEDURA ZMIANY KODU

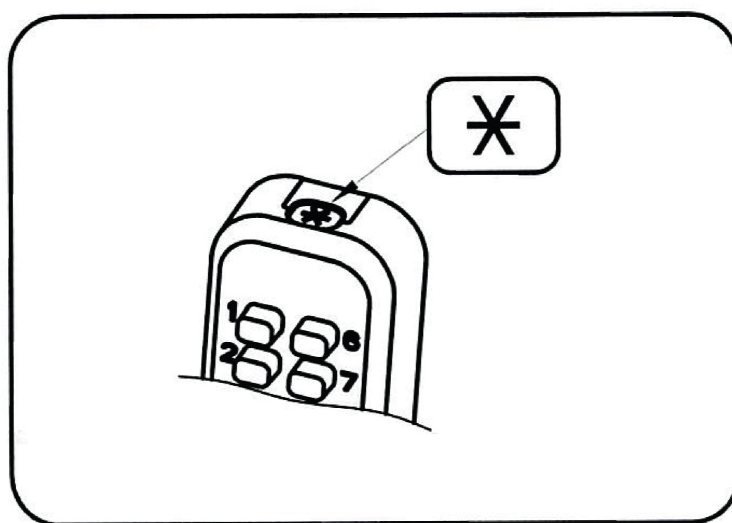

1. Przy otwartych drzwiach wprowadź istniejący kod.
2. Wciśnij przycisk * odpowiednim narzędziem - wciśnij i przytrzymaj aż do kroku 5
3. Naciśnij przycisk „C”, aby usunąć istniejący kod.
4. Wprowadź nowy kod.
5. Zwolnij przycisk *.
6. Naciśnij „C”, aby ustawić nowy kod.
7. Nowy kod jest teraz ustawiony i gotowy do użycia.
8. Sprawdź, czy kod działa 5 razy i czy obraca rygłem przed zamknięciem drzwi.

Uwaga: W przypadku popełnienia błędu podczas wprowadzania nowego kodu (przy wciśniętym przycisku *) można nacisnąć przycisk „C”, co anuluje wszystkie naciśnięte przyciski i można zacząć od nowa.

PROCEDURA SCZYTANIA KODU

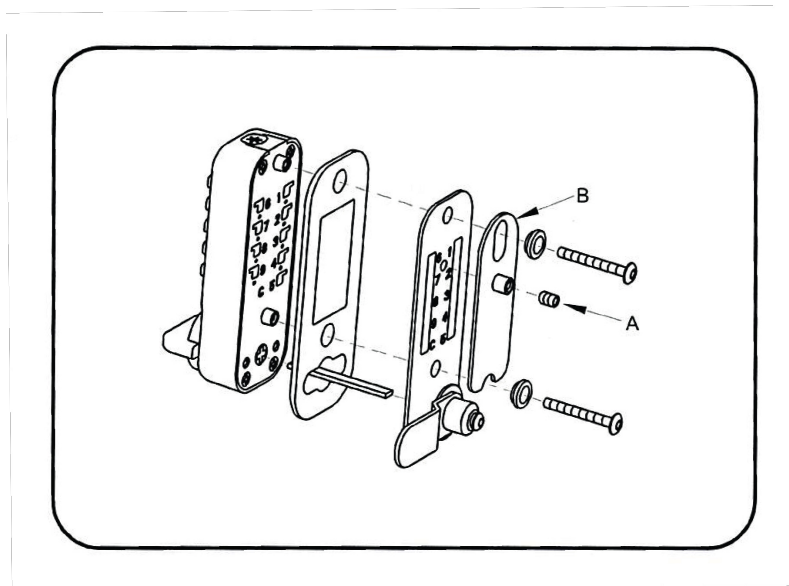

1. Przy otwartych drzwiach poluzuj wkręt dociskowy (A) mocujący pokrywę kodu (B).
2. Przesuń pokrywę kodu do góry
3. Obróć pokrywę kodu, aby odczytać kod. Piny w kolorze **CZERWONYM**.

Borg Locks (UK) Ltd

Unit 9, Upminster Trading Park, Warley Street, Upminster, Essex, RM14 3PJ

T: +44 (0) 1708 225700 F: +44 (0) 1708 226338

Sales@borglocks.com www.borglocks.com

Dystrybutor:

Wadam sp. z o.o. Sp. k. | www.wadamsklep.pl | wadam@wadamsklep.pl | +48 696 056 111