

Instrukcja obsługi

BL 3100, 3130, 3400, 3430, 3435

Lista elementów

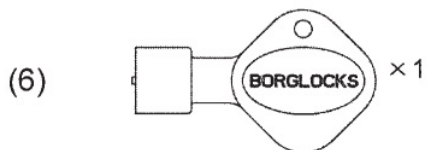
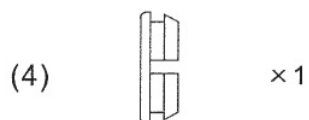
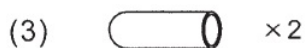
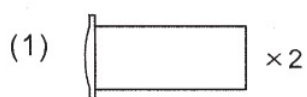
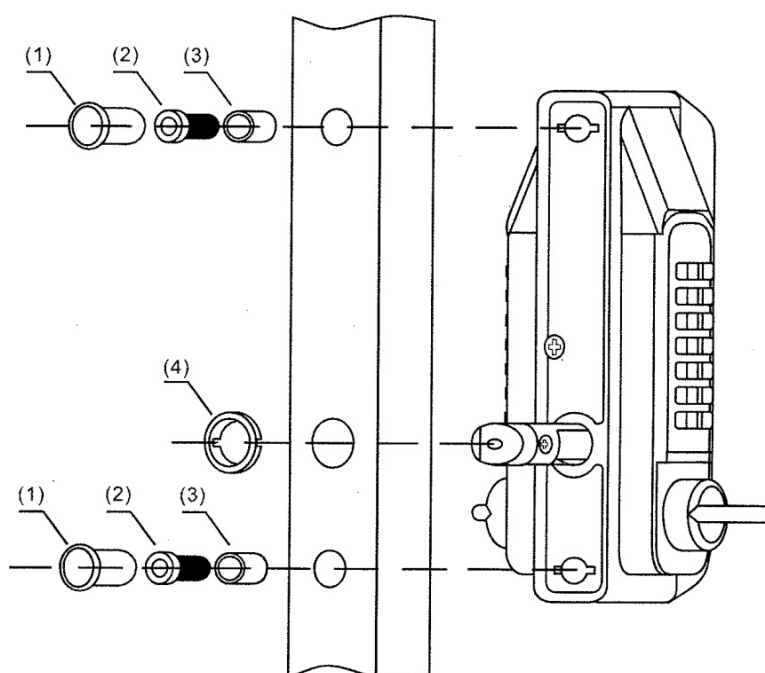

Ustalenie kierunku

Patrząc z zewnątrz zamek jest prawy kiedy zawiasy zlokalizowane są po prawej stronie a lewy kiedy zawiasy są po lewej stronie skrzydła. Niezależnie od kierunku otwarcia.

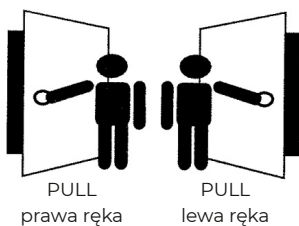
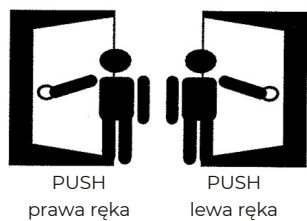

Zmiana kierunku i regulacja rygla

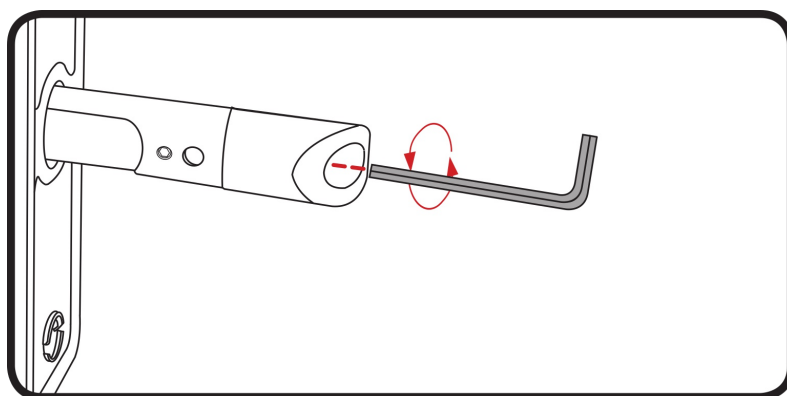

1. Odkręcić śrubę imbusową (rys. 1) do momentu swobodnego obracania końcówki rygla.
2. Obracając końcówkę zmienić długość rygla.

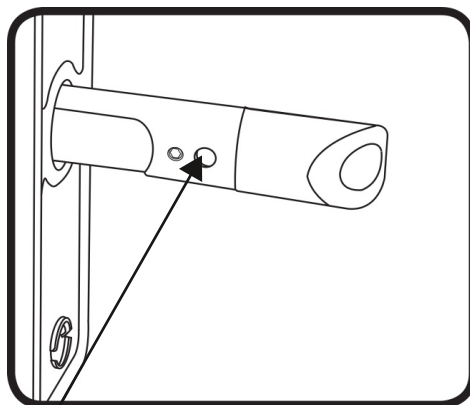

3. Wyrównać kulę a otworem (rys. 2).
4. Dokręcić śrubę imbusową.

Dystrybutor:

Wadam sp. z o.o. Sp. k. | www.wadamsklep.pl | wadam@wadamsklep.pl | +48 696 056 111

Procedura zmiany kodu

Kod należy zmieniać przy otwartym skrzydle. Aby zmienić kod, musisz wiedzieć, jaki jest aktualnie ustawiony kod klawiatury. Kod można zmienić, gdy urządzenie jest zamontowane na bramce lub poza nią.

Jednostka nie jest sekwencyjna, dlatego jeśli kod jest ustawiony na 1234, klawiatura otworzy się po wprowadzeniu 4321, 3214 itd. Dostępnych jest ponad 4000 różnych kombinacji kodów.

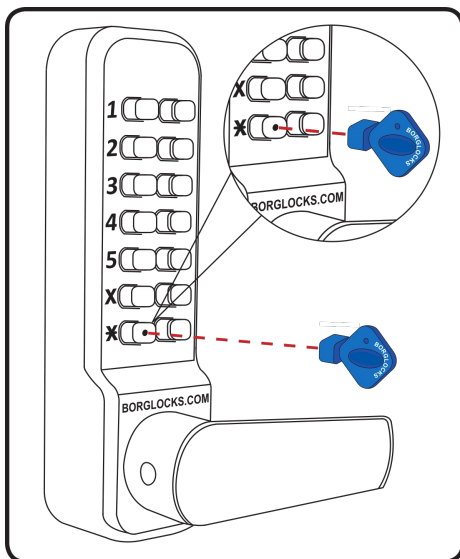

1. Przy otwartym skrzydle, wprowadź istniejący kod
2. Urzuwając klucza zmiany kodu naciśnij i przytrzymaj przycisk *. Trzymaj wciśnięty do punktu 5.
3. Naciśnij przycisk „C” - spowoduje to wyczyszczenie starego kodu.
4. Wprowadź nowy kod.
5. Zwolnij przycisk *.
6. Naciśnij przycisk „C” lub obróć pokrętkę, aby ustawić nowy kod.
7. Nowy kod jest teraz ustawiony i gotowy do użycia.
8. Sprawdź działanie kodu 5 razy, przed ponownym założeniem górnej osłony klawiatury.

UWAGA! Podczas pomyłki podczas wprowadzania nowego kodu (przy wciśniętym przycisku *) naciśnięcie przycisku "C" spowoduje wykasowanie dotychczas wpisanego kodu.

Uwaga: Jeżeli nowy kod został ustawiony i nie działa, to oznacza że przycisk „C” nie został wciśnięty podczas kasowania starego kodu i przed wprowadzeniem nowego; dlatego kod będzie kombinacją nowego i starego kodu, tj. jeśli stary kod to 1234, a nowy kod to 6789, kod faktycznie ustawiony to 1234-6789. Wprowadź zarówno stary, jak i nowy kod i postępuj zgodnie ze zmianą kodu od kroku 2.

Jeżeli kod został zmieniony, a klamka obraca się swobodnie i cofa zapadkę, nowy kod nie został ustawiony i aktualnie nie jest ustawiony żaden kod – postępować zgodnie ze zmianą kodu od kroku 2.

Procedura odczytania kodu

W przypadku zgubienia lub zapomnienia kodu, urządzenie należy zdjąć ze skrzydła. Jeśli urządzenie ma klawiaturę po obu stronach, śruby mocujące znajdują się na górze i na dole klawiatury wewnętrznej.

1. Po zdemontowaniu klawiatury, odwróć ją a zobaczysz, że jest 12 iluminatorów, które odpowiadają przyciskom klawiatury. Przez otwory zobaczysz niebieskie i czerwone linie.
2. Naciśnij przycisk „C”, aby zresetować wszystkie przyciski, które mogły zostać naciśnięte.
3. Aby zidentyfikować kod ustawiony na klawiaturze, szukaj czerwonych linii, które znajdują się najbliżej środka iluminatorów.
4. Jak pokazano na Rys. 2 poniżej, zobaczysz, że czerwone linie na cyfrach 2, 4, 6 i 8 znajdują się najbliżej środka iluminatora i to one są kodem. Wszystkie pozostałe pokazujące niebieskie linie nie są aktywne.
5. Kod nie ma sekwencji, więc dopóki wszystkie przyciski w kodzie są wciśnięte, pokrętko będzie się obracać.
6. Po zidentyfikowaniu kodu zanotuj go przed ponownym zamontowaniem urządzenia w skrzydle.

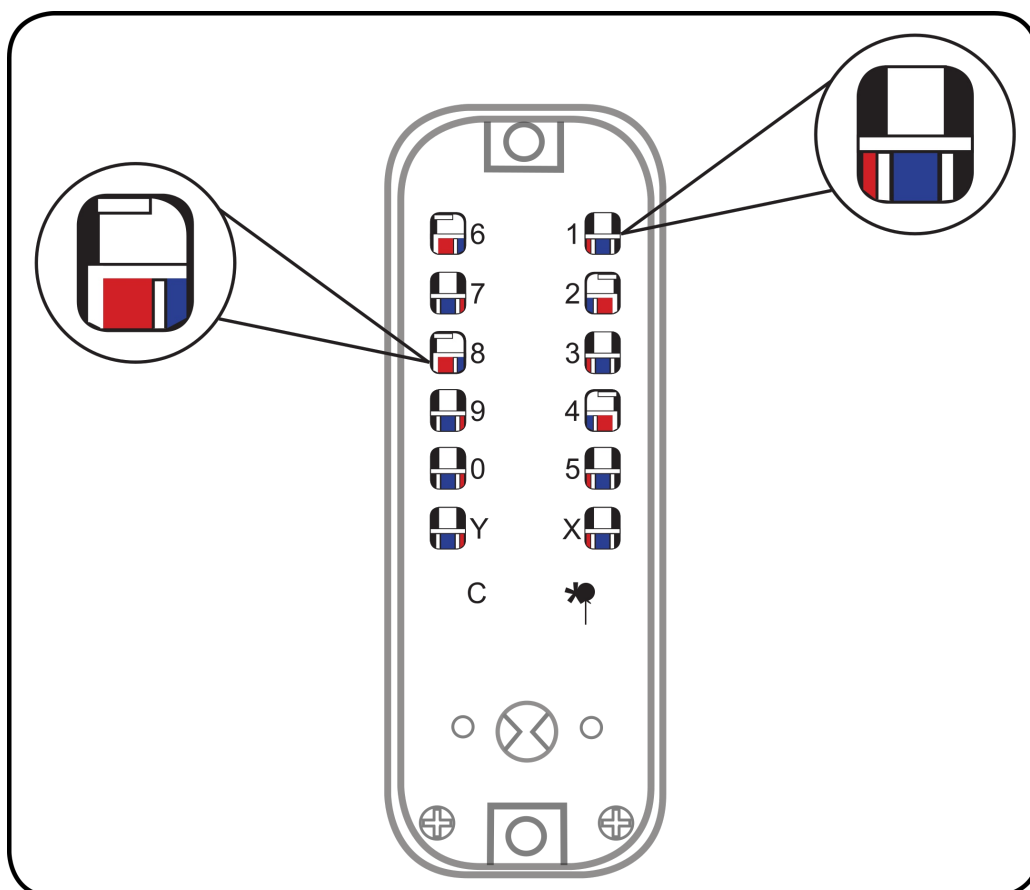

Instrukcja konserwacji - obejmuje wszystkie modele

Miesięcznie

Wyczyść powierzchnię klawiatury i wszystkie odsłonięte elementy, lekko rozpylając smar na bazie silikonu, taki jak GT85 lub inny. Usuń nadmiar miękką ściereczką.

Nie używaj smarów na bazie oleju, takich jak WD40. Produkty na bazie oleju przyciągają brud. Lubrykant na bazie silikonu pomoże również usunąć wodę z wewnętrznych mechanizmów.

Rocznie

1. Zdejmij zamek ze skrzydła
2. Spryskaj wnętrze zamka środkiem GT85 lub innym smarem na bazie silikonu przez otwory na zapadki z tyłu klawiatury. Usuń nadmiar miękką ściereczką.
3. Spryskaj wszystkie mocowania, akcesoria i zatrzaski środkiem GT85 lub innym smarem na bazie silikonu.
4. Wciśnij każdy z przycisków i obróć kilka razy gałkę/dźwignię, aby upewnić się, że zamek działa płynnie i że wszystkie przyciski powróciły do swoich pierwotnych pozycji.

Uwagi Powyższe procedury konserwacyjne można wykonać zawsze, gdy działanie zamka odbiega od normy lub kod nie działa za każdym razem. Jeśli z jakiegokolwiek powodu powyższe instrukcje nie rozwiążą problemu, zadzwoń na naszą infolinię pod numer +44 (0) 1708 225700 lub skontaktuj się ze swoim dystrybutorem.

Borg Locks (UK) Ltd

Unit 9, Upminster Trading Park, Warley Street, Upminster, Essex, RM14 3PJ
T: +44 (0) 1708 225700 F: +44 (0) 1708 226338
Sales@borglocks.com www.borglocks.com

Dystrybutor:

Wadam sp. z o.o. Sp. k. | www.wadamsklep.pl | wadam@wadamsklep.pl | +48 696 056 111

